



KREISSÄGE- & PROFILIERTECHNIK

EWD

ZE 2

Ausricht- und Beschickungsanlage

- Messen
- Optimieren
- Eindrehen
- Ausrichten
- Spanen



Die vollständig neu konzipierte Ausricht- und Beschickungsanlage ZE 2 mit oberliegendem Verschieberahmen und von oben angesteuerten Walzenpaaren bietet viele Vorteile:

- Der modulare Aufbau ermöglicht eine optimale Anpassung der Funktionen an alle Anforderungen der Rundholz- und Modelbeschickung im modernen, industriellen Sägewerk.
- Einfaches Ableiten von Rinden- und Holzstücken sowie Schmutz und Eis.
- Leichte Zugänglichkeit für Kontroll- und Wartungsarbeiten.
- Einfacher Wechsel von Transportketten und Walzen.
- Geringer Reinigungsaufwand, insbesondere der beweglichen Bauteile.

ZE 2

Ausrichten und Positionieren

Rundhölzer können nach der 3D-Messung und Optimierung auch bei höchster Vorschubgeschwindigkeit und kleiner Lücke sehr präzise in die vorbestimmte Lage eingedreht werden.

Die Rundhölzer werden je nach Krümmung und Form zentriert, diagonal oder mit Parallelverschiebung zur Anlagenachse positioniert.



Die Modelausrichtung erfolgt nach der 3D-Messung und der Schnittbildoptimierung ebenfalls parallel oder diagonal zur Anlagenachse. Der ZE 2 ermöglicht zur Steigerung der Ausbeute auch den Einschnitt von asymmetrischen Schnittbildern und holt damit das maximale aus Stamm oder Model.

Für die optimierte Rundholz- und Modelausrichtung ohne bogenfolgenden Einschnitt werden nur zwei Servoachsen benötigt.

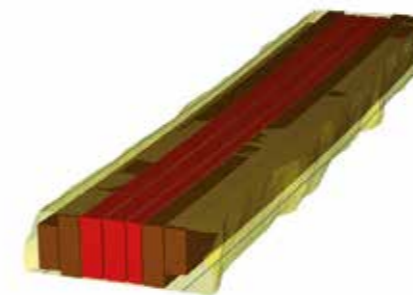

Bogenfolgender Einschnitt erfolgt über Verschieberahmen mit Servoachsen.

OPTIONEN:

- FZ 1 Abrichtspaner
- Zopflagenkorrekturen
- Kantholzaufstelleinheit



TECHNISCHE DATEN

| | | |
|---|-------|----------|
| Holzlängen | m | ab 1,8 |
| Kleinster Zopfdurchmesser | mm | 100 |
| Stammdurchmesser (Hüllkreis) max. | mm | 750 |
| Modelhöhen | mm | 60 - 500 |
| Max. Durchlass/Öffnungsweite | mm | 780 |
| Vorschubgeschwindigkeit | m/min | bis 200 |
| Max. Seitenverschiebung | mm | + / - 90 |
| Bogenhöhe für aktives Bogenspanen | mm/m | 10 |
| Gewicht für Standardtisch und Holzlänge max. 6m | t | 16 |

→ Für mittelgroße und große Reduzierlinien und Profillinien.

Der Profilspaner PF 19 wird in Kreissäge- oder Reduzier-Bandsägelinien sowie in Profillinien für die Erzeugung von planparallelen Flächen am Rundholz bzw. am Model eingesetzt. Die Breitenverstellung der Spanerscheiben-Supporte erfolgt servo-hydraulisch.

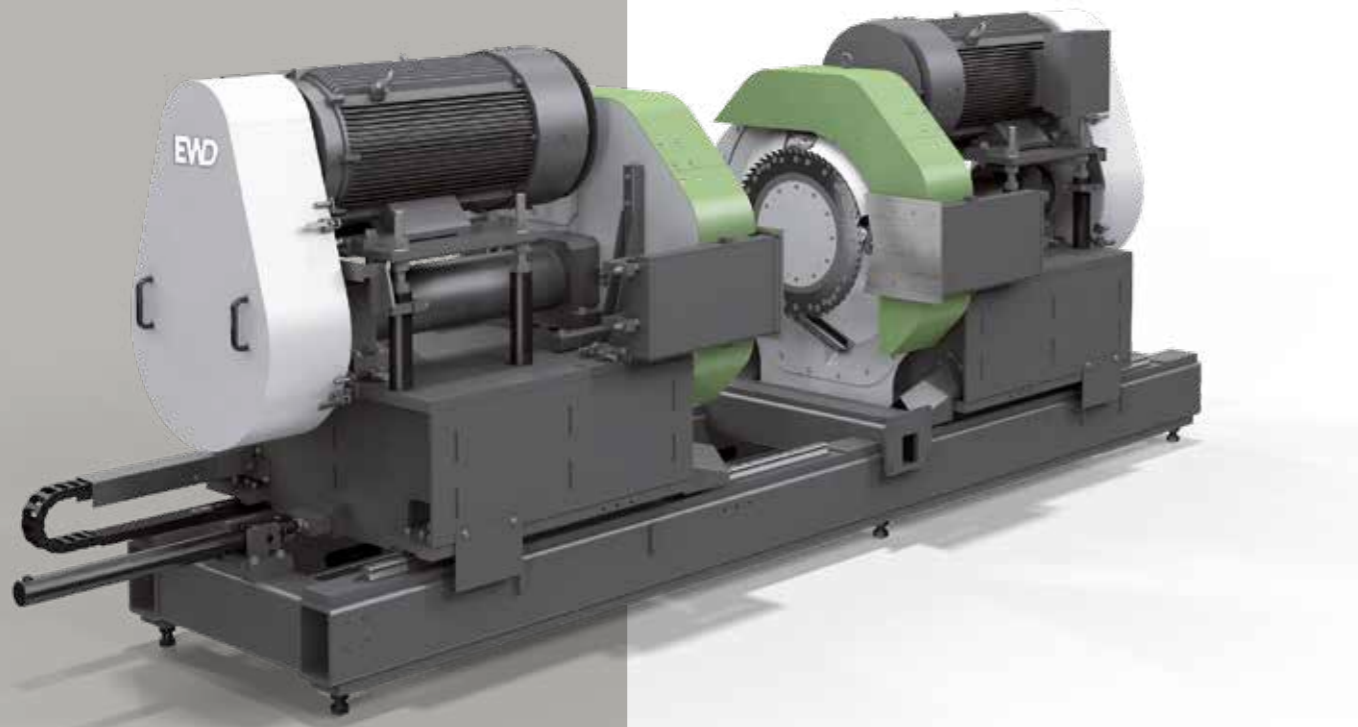

Die produzierten Hackschnitzel entsprechen den hohen Qualitätsanforderungen der Zellstoffindustrie.

Die Drehzahl der Spanerscheiben wird über Frequenzumformer in Abhängigkeit von der Vorschubgeschwindigkeit und der gewünschten Hackschnitzzellänge geregelt.

Mit hydraulisch einfahrbarer Werkzeugwechsel-Plattform.

SPANERSCHEIBE

Langmesser / Spiralmesser



Wahlweise kann der Profilspaner PF 19 mit Langmesserscheiben oder mit Spiral- bzw. Stufenscheiben ausgestattet werden.

Die verschiedenen Scheibentypen werden über die Anzahl der angeordneten Werkzeuge dem geplanten Vorschubspektrum angepasst.

Alle Scheiben sind je nach Einsatzzweck mit vor- oder nachschneidenden Sägeringen bestückt.



TECHNISCHE DATEN PF 19

| | | |
|---|-------|----------------------------------|
| Spanerscheibendurchmesser | | |
| Langmesser-Spanerscheibe | mm | 1240 |
| Spiralmesser-Spanerscheibe | mm | 1260 |
| Anzahl Hauptmesser (Langmesser-Spanerscheibe) | Stück | 3, 4, 6 |
| Anzahl Spiralen (Spiralmesser-Spanerscheibe) | Stück | 3, 4, 5 |
| Zerspantiefe pro Seite max. | | |
| Langmesser-Spanerscheibe | mm | 190 |
| Spiralmesser-Spanerscheibe | mm | 180 |
| Zerspanhöhe über Kette max. | | |
| Langmesser-Spanerscheibe, vorschneidend | mm | 612 |
| Langmesser-Spanerscheibe, nachschneidend | mm | 505 |
| Spiralmesser-Spanerscheibe, vorschneidend | mm | 580 |
| Spiralmesser-Spanerscheibe, nachschneidend | mm | 540 |
| Scheibenabstand Betrieb | mm | 60 – 700 |
| Ausfahrseite zum Werkzeugwechsel | mm | 900 |
| Vorschubgeschwindigkeit | m/min | 20 – 150 |
| Antriebsleistung | kW | 2x75 – 2x250 (bei 1500 1/min) |
| Gewicht mit Antriebsmotoren (2x250 kW) | t | 13,0 |



eWood ist eine umfangreiche Optimier- und Anwendungssoftware von EWD. Auf allen modernen EWD-Anlagen wird die gleiche eWood-Bedienoberfläche angewendet.

Die Schnittstelle Mensch-Maschine baut auf einem intuitiven und durchgängigen Bedienkonzept auf, das schon nach kurzer Einarbeitungszeit effektives Arbeiten ermöglicht.

- Modernste Messtechnik
- Professionelle Optimier- und Anwendungssoftware

Leistungsfähige Anlagensteuerung sind neben einem soliden und ausgereiften Maschinenbau wesentliche Voraussetzungen für die hohe Effizienz und Ausbeute der EWD-Sägetechnik.

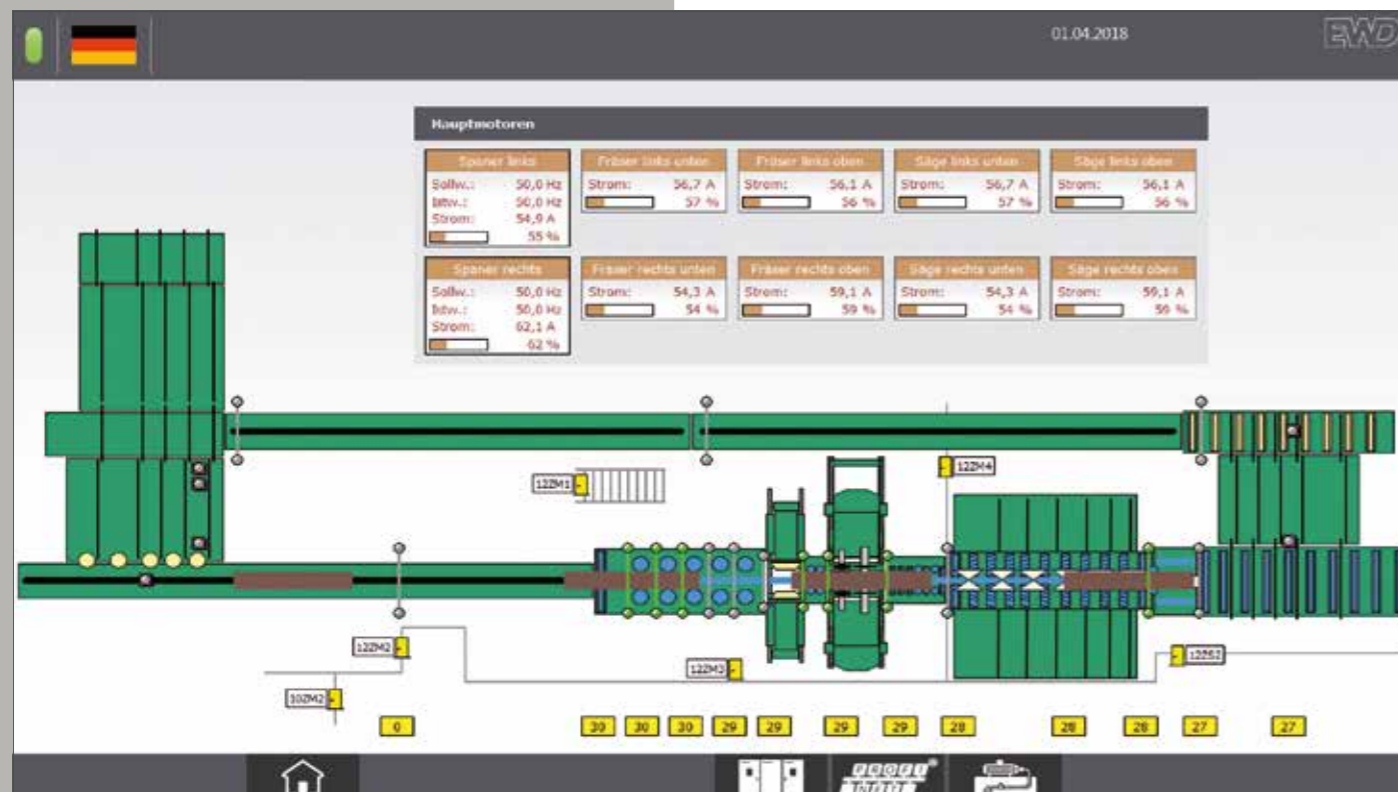

Statistik | Auswertung



Wartungsplan

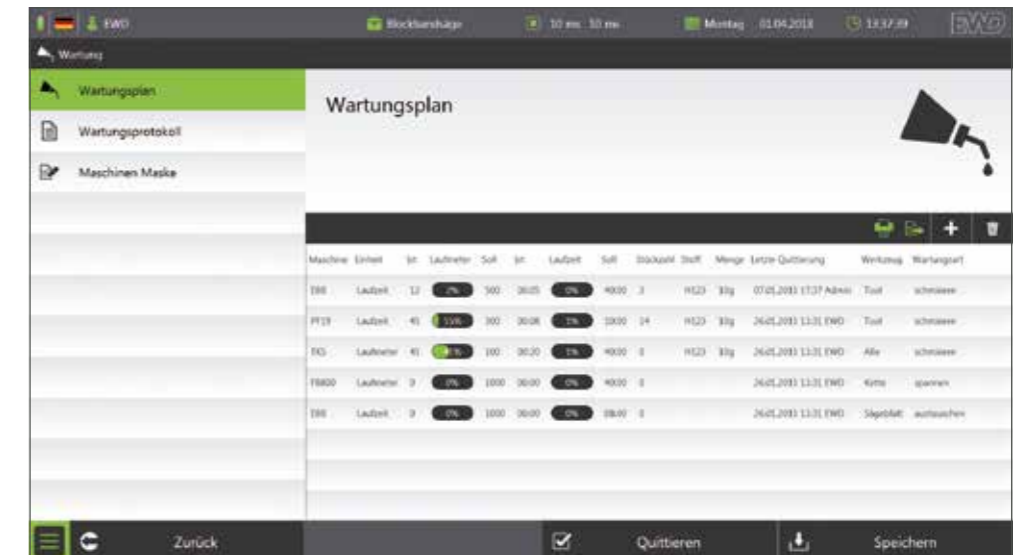

Produkt | Kantholz

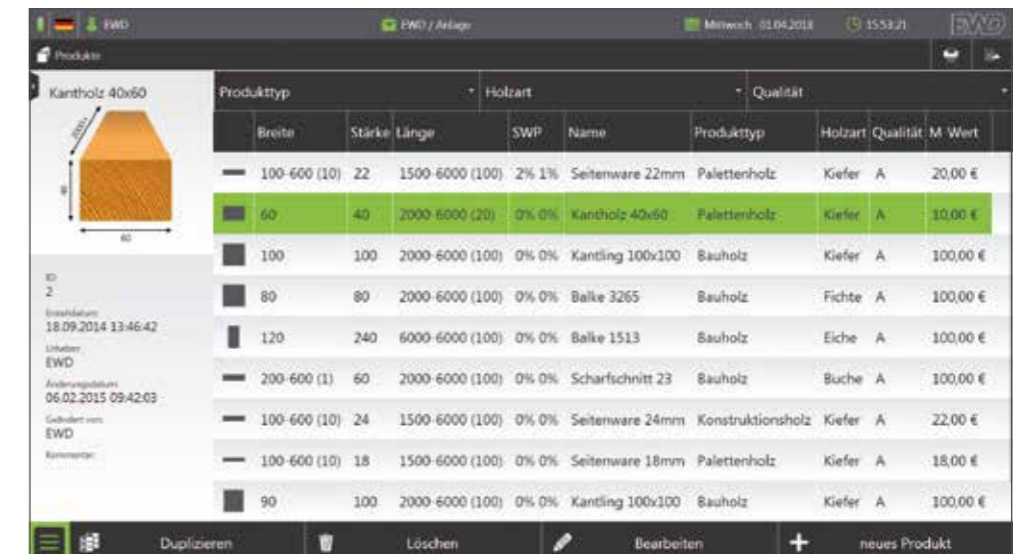

VOR- UND NACHSCHNITTKREISSÄGE

DWK

→ Flexible Doppelwellen-Kreissäge für Vor- und Nachschnitt mit Begrenzungsfräsern und hydraulisch höhenverstellbaren Sägewellen.

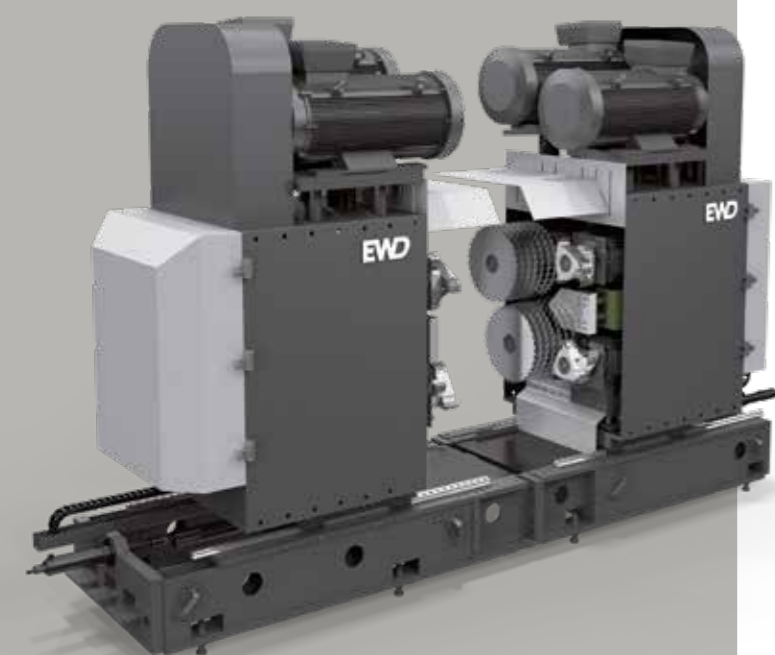

Die flexible Doppelwellenkreissäge DWK 700 wird als Vorschnitt-, Nachschnitt-, oder als Kombinationsmaschine in mittelgroßen und großen Sägewerken eingesetzt. Insgesamt 6 Flanschpaare lassen sich individuell über hydraulische Servo-Systeme präzise positionieren.

Für die gleichmäßige Verteilung der aktuellen Schnitthöhen, auf die oberen und unteren Sägeblätter, sind die Sägewellen automatisch höhenverstellbar. Für den Einsatz im Vorschnitt ist die DWK 700 mit Begrenzungsfräsern ausgestattet, die gemeinsam mit den Sägen höhenverstellbar sind. Diese Werkzeuganordnung ermöglicht einen hocheffizienten Einschnitt auch bei Starkholz.

Mit hydraulisch einfahrbarer Werkzeugwechsel-Plattform.



Scannen Sie mit Ihrem Handy oder Tablet diesen QR-Code und sehen Sie die DWK in Aktion.

TECHNISCHE DATEN DWK 700

| | | |
|---|-------|---------------------------------|
| Rundholzdurchmesser (Hüllkreis) max. | mm | 700 (800) |
| Holzlänge min. | m | 2,5 |
| Schnitthöhe im Vorschnitt mit Begrenzungsfräsern | mm | 380 |
| Schnitthöhe im Nachschnitt | mm | 48 - 370 |
| Sägewellen-Aufspannlänge für Fixeinhang pro Seite | mm | 208 |
| Sägeflanschdurchmesser | mm | 205 |
| Durchgangsbreite Auszugswerk max. | mm | 800 |
| Sägeblattdurchmesser oben und unten | mm | 643 |
| Vorschubgeschwindigkeit max. | m/min | 100 |
| Sägewellenantrieb | kW | 4x110 - 4x250 (bei 1500 1/ min) |
| Gewicht mit Antriebsmotoren | t | 25 |
| Begrenzungsfräser | | |
| Durchmesser | mm | 308 |
| Breite | mm | 160 |
| Antrieb | kW | 4x45 (bei 3000 1/ min) |

SÄGEN-VERSTELLWEGE

(in mm)

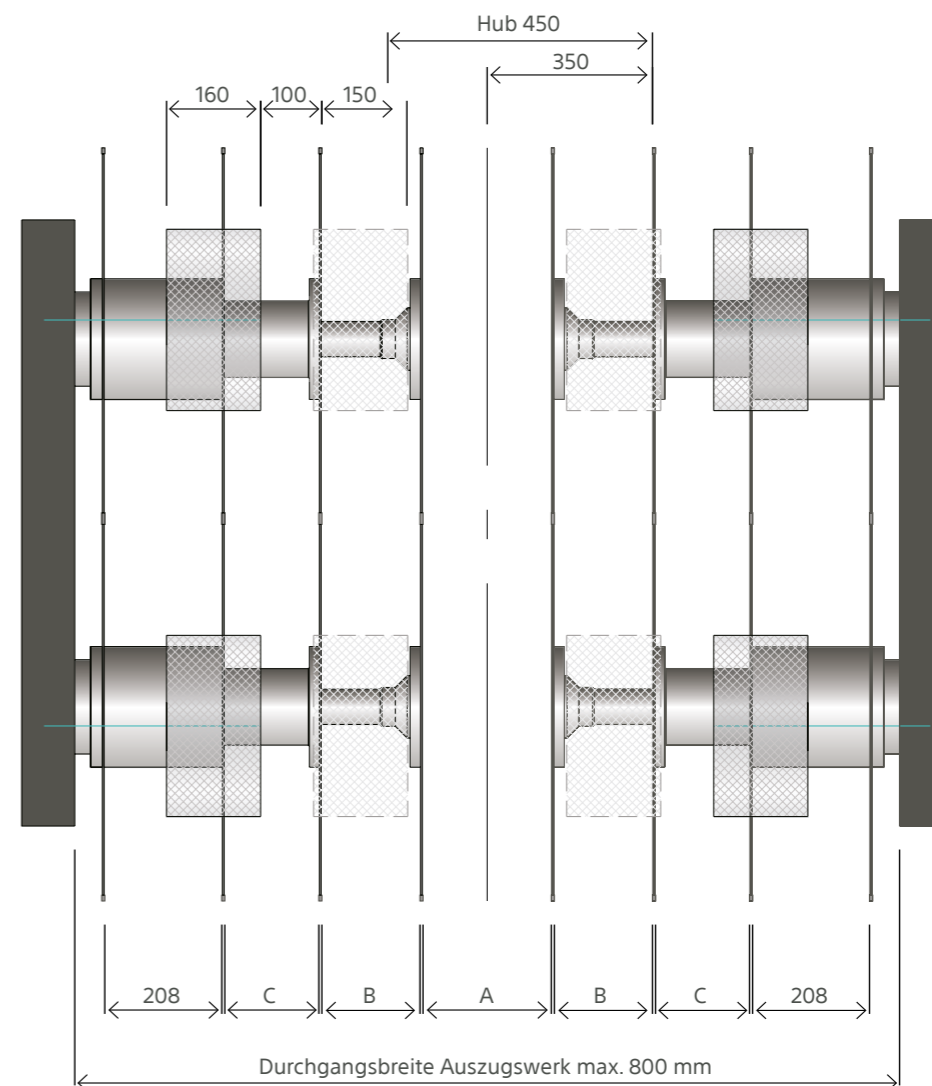

A = 18-650 mm C = 18 - 168 mm
 B = 18-208 mm A max. = 1600 mm Werkzeugwechselposition

EINSCHNITTBEISPIELE DWK700

Rundholz-Einschnitt

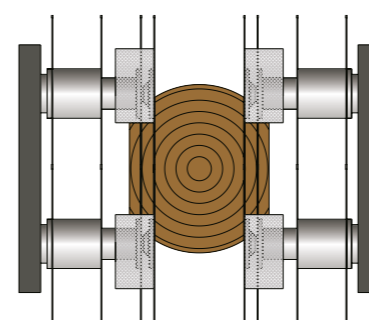

Model-Einschnitt

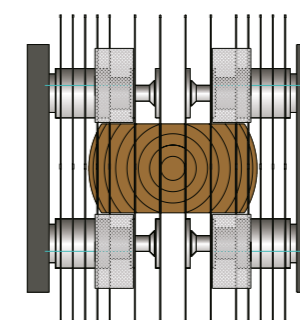

Kantholz-Einschnitt

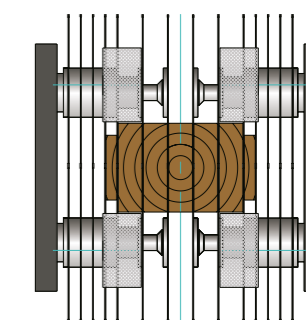

→ Flexible Doppelwellenkreissäge DWK mit Begrenzungsfräser



Die Vor- und Nachschnittkreissäge DWK zeichnet sich durch ein großes Anwendungsspektrum und eine enorme Flexibilität aus.

VORTEILE GEGENÜBER EINEM TRADITIONELLEN GATTER-BETRIEB:

- Mehr Hauptware, weniger Seitenware
- Hohe Maßhaltigkeit
- Hervorragende Oberflächengüte
- Keine Bodenschwingungen
- Geringer Platzbedarf und geringer Mechanisierungsaufwand
- Wesentliche Entlastung des Bedieners am Besäumautomat
- Wesentliche Leistungssteigerung an der Engpassmaschine Besäumautomat
- Höhere Gesamtverfügbarkeit der Sägeanlage durch die Eliminierung von Störschwarten
- Optimale Integration des Bedienungsmannes in die betriebliche Organisation

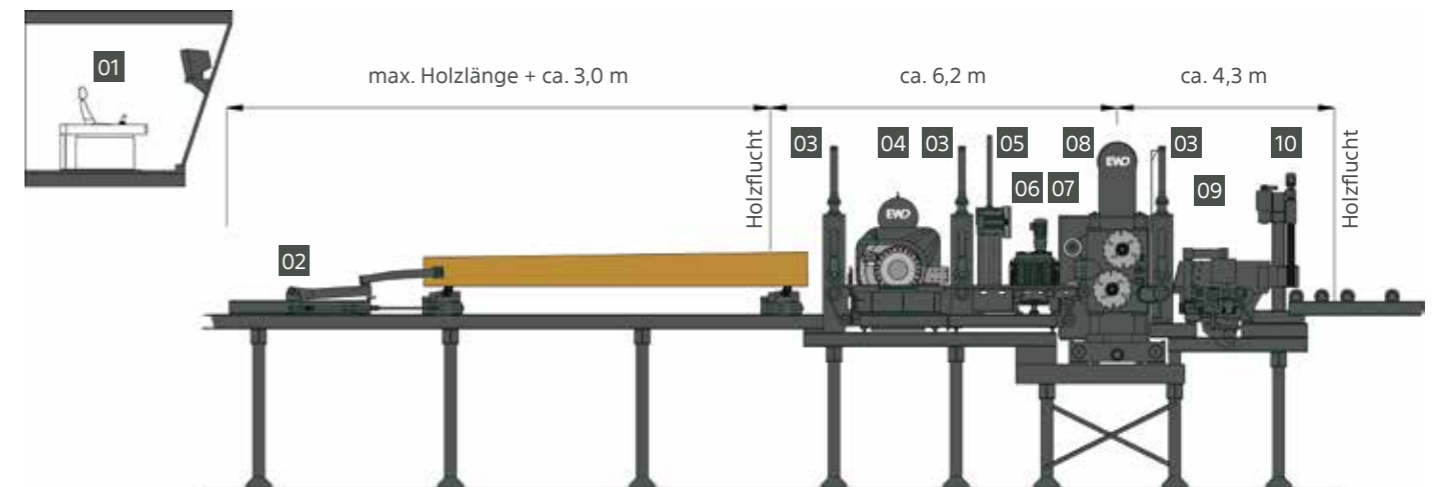

- 01 Moderne Bedienstation, individuell gestaltbar
- 02 Beschickungsanlage mit separat positionierbarer Holzauflage und Spannwagen - H38/DWK
- 03 Walzenaggregat - WA1
- 04 Spanneraggregat - PF19
- 05 Seitenwarenabkürzsäge - KSB
- 06 Vorschubwerk - EVW/K
- 07 Begrenzungsfräser, gemeinsam mit den Sägewellen höhenverstellbar

- 08 Doppelwellenkreissägeaggregat - DWK
 - Wellenabstand fix
 - sechs unabhängig voneinander positionierbare Sägeeinheiten
 - unabhängig positionierbare Holzführung
 - servohydraulische Positionierung der Sägen und der Holzführung
- 09 Spaltkeilvorrichtung - AVER/DWK
- 10 Auszugswalzensystem - AZV-1

SÄGEWELLEN-HÖHENVERSTELLWEGE

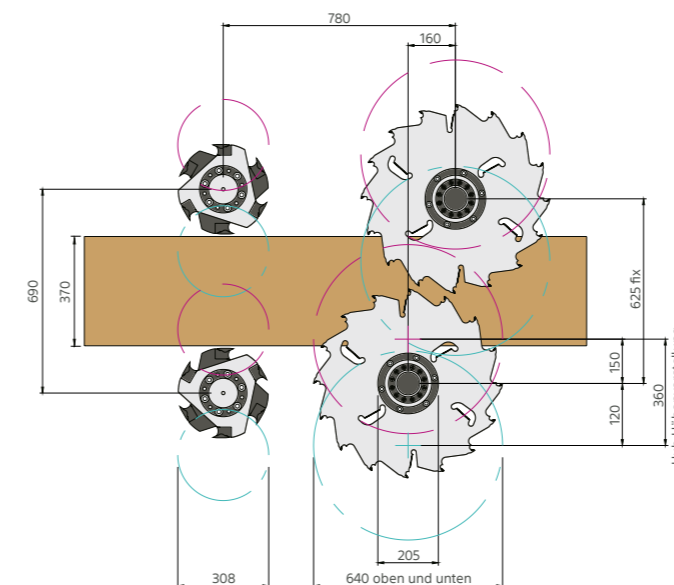

VOR- UND NACHSCHNITTKREISSÄGE

VNK

→ Flexible Doppelwellenkreissäge
VNK ohne Begrenzungsfräser

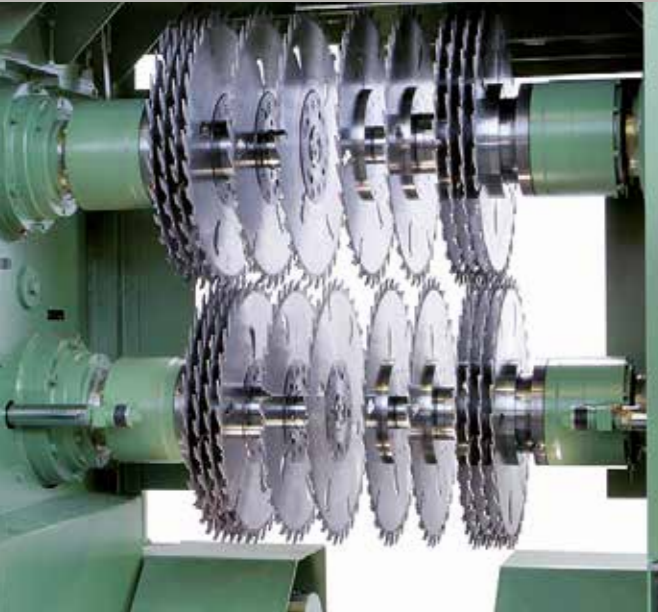

Die flexible Doppelwellenkreissäge VNK wird als Vorschnitt-, Nachschnitt-, oder als Kombinationsmaschine in mittelgroßen und großen Sägewerken eingesetzt. Insgesamt 6 Flanschpaare lassen sich individuell über hydraulische Servo-Systeme präzise positionieren.

Für die gleichmäßige Verteilung der aktuellen Schnitthöhen, auf die oberen und unteren Sägeblätter, sind die Sägewellen automatisch höhenverstellbar. Alle Blattflansche sind als Wechselflansche für den schnellen Sägenwechsel ausgestattet.

Mit hydraulisch einfahrbarer Werkzeugwechsel-Plattform.

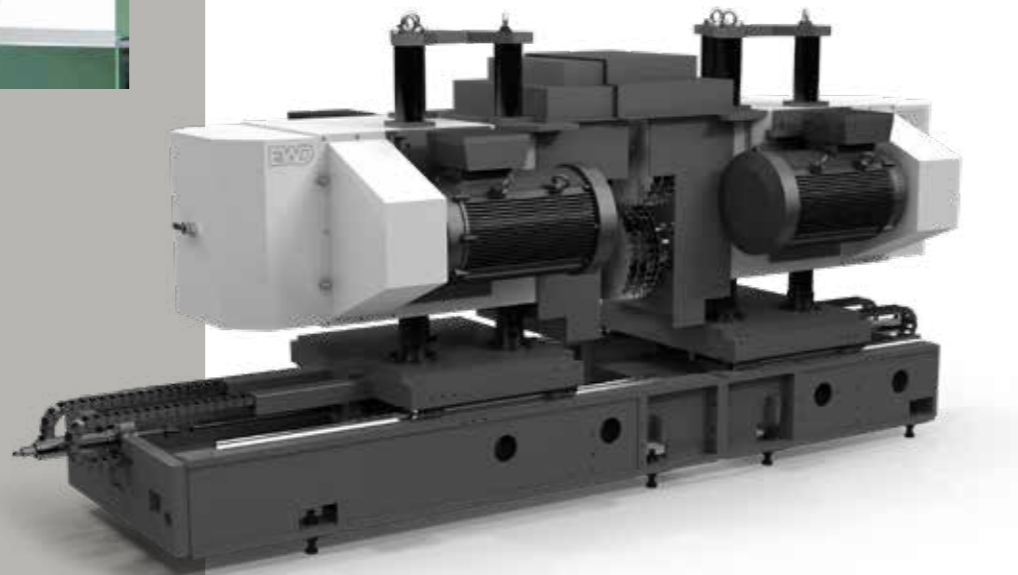

TECHNISCHE DATEN VNK 300 / VNK 360

| | | |
|---|-------|---------------------------------|
| Schnitthöhe | mm | 75 – 310 (VNK 360 75 – 360) |
| Holzlänge min. | m | 2,4 |
| Sägewellen-Aufspannlänge für Fixehang pro Seite | mm | 115 |
| Sägeflanschdurchmesser | mm | 240 |
| Durchgangsbreite Auszugswerk max. | mm | 700 |
| Sägeblattdurchmesser oben und unten | mm | 610 (*655) |
| Vorschubgeschwindigkeit max. | m/min | 140 |
| Sägewellenantrieb | kW | 4x110 - 4x200 (bei 1500 1/ min) |
| Gewicht mit Antriebsmotoren | t | 20 |

SÄGEN-VERSTELLWEGE

(in mm)

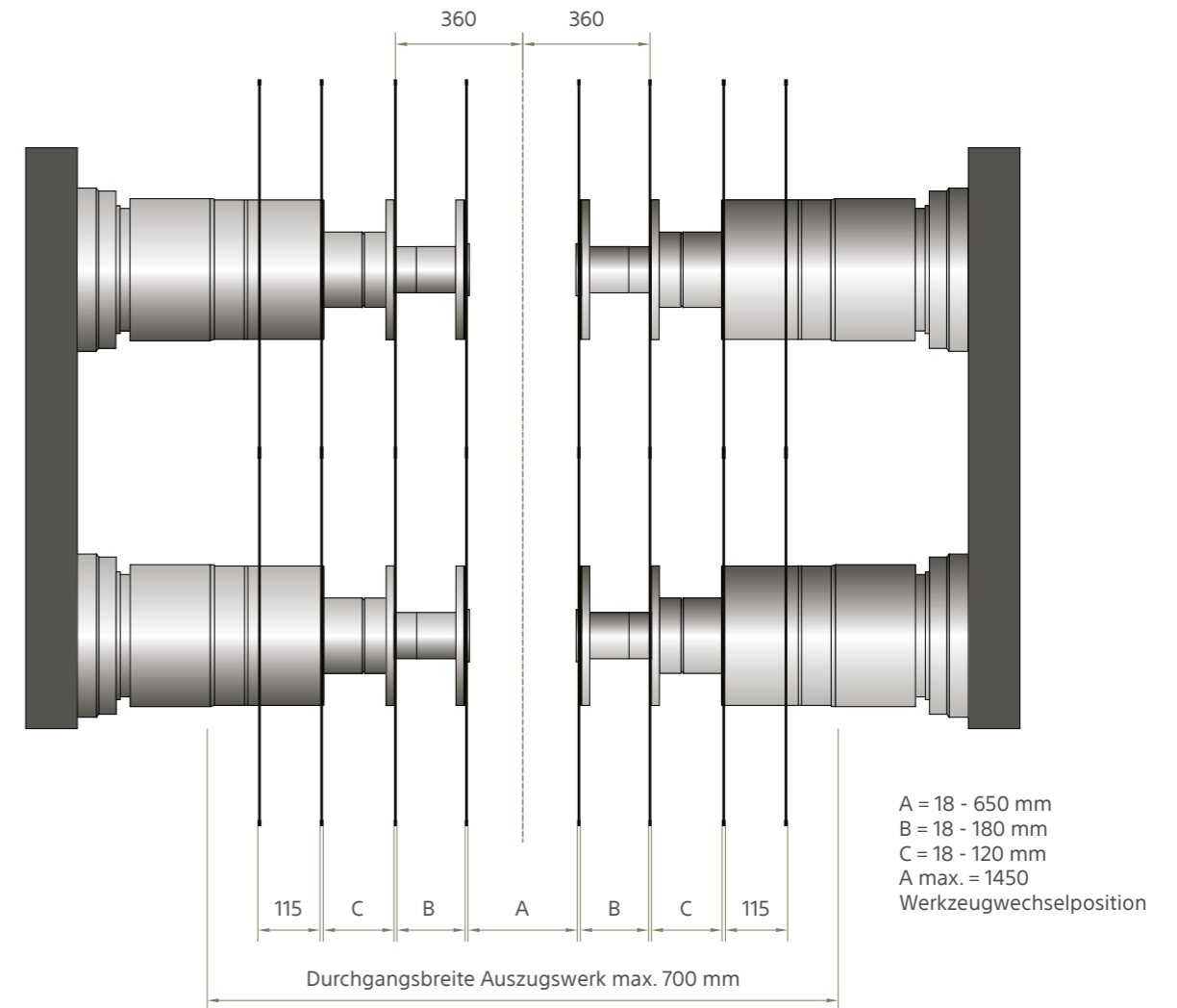

EINSCHNITTBEISPIELE VNK 300

Rundholz-Einschnitt

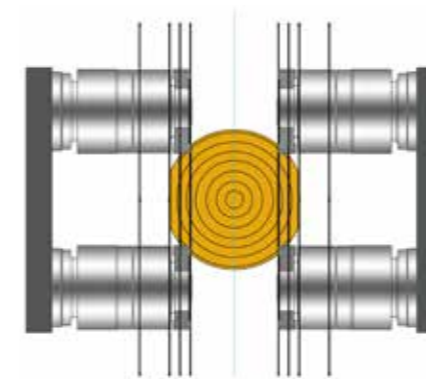

Model-Einschnitt

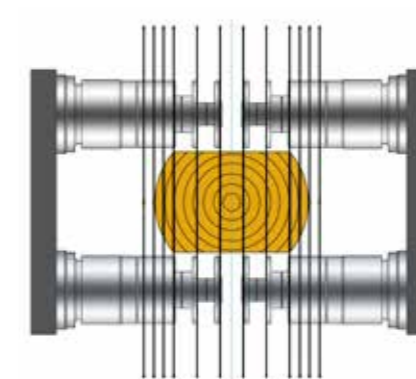

Kant- und Profilholz-Einschnitt

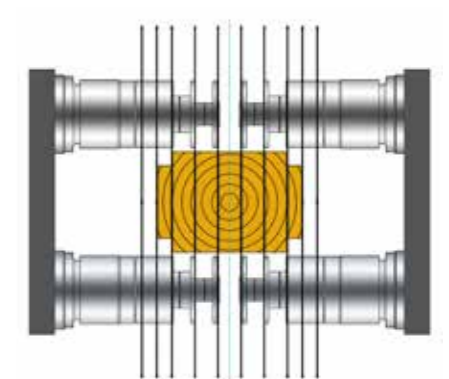

→ Profilieren und Sägen mit einer Maschine für variablen Einschnitt

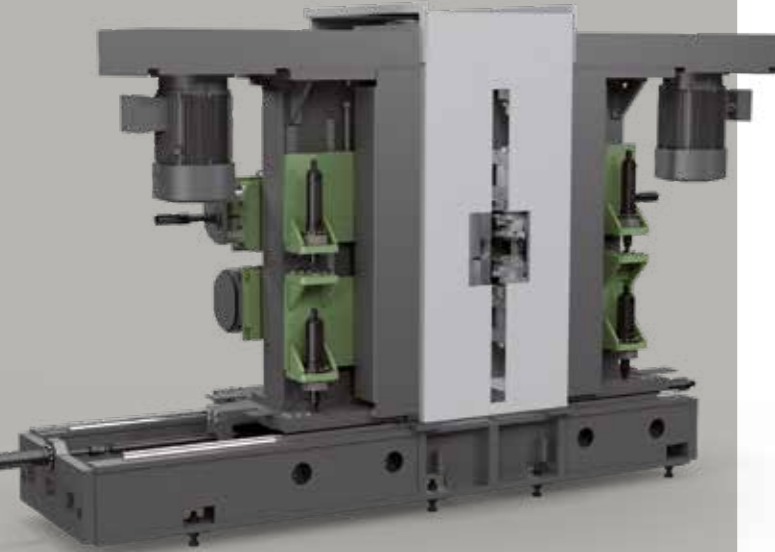

SÄGE- UND PROFILIERAGGREGAT FR 16

PROFILIEREN

Mit dem Säge- und Profileraggregat FR 16 kann pro Seite ein Seitenbrett profiliert werden. Die Profilierung erfolgt über vertikal angeordnete Profilerköpfe für variable Lage und variable Breite des Seitenbrettes. Die Profilerköpfe können für eine variable Hackschnitzzellänge von bis zu 30 mm, mit 2 oder 4 Messern am Umfang bestückt werden. Für die Produktion von Pelletspänen und Erzeugung von ausrißfreien Oberflächen und extrem langen Werkzeugstandzeiten wird das mit LEUCO entwickelte P-System für Eckenfräser eingesetzt.

ABTRENNEN

Mit dem Säge- und Profileraggregat FR 16 können pro Seite bis zu 2 Seitenbretter mit einem Doppelwellen-Kreissägen-Modul, vom Rundholz oder Model abgetrennt werden. Die Dicke des inneren Seitenbrettes ist in der Standardversion über Distanzringe fix einzustellen. Für eine flexible Dicke, auch des inneren Seitenbrettes, steht optional eine Sägewelle mit Teleskopausführung zur Verfügung. Die horizontale und vertikale Positionierung der Profilerköpfe und der Sägen erfolgt servo-hydraulisch.

Mit hydraulisch einfahrbarer Werkzeugwechsel-Plattform.

PROFILIER- UND SÄGEAGGREGAT FR 16

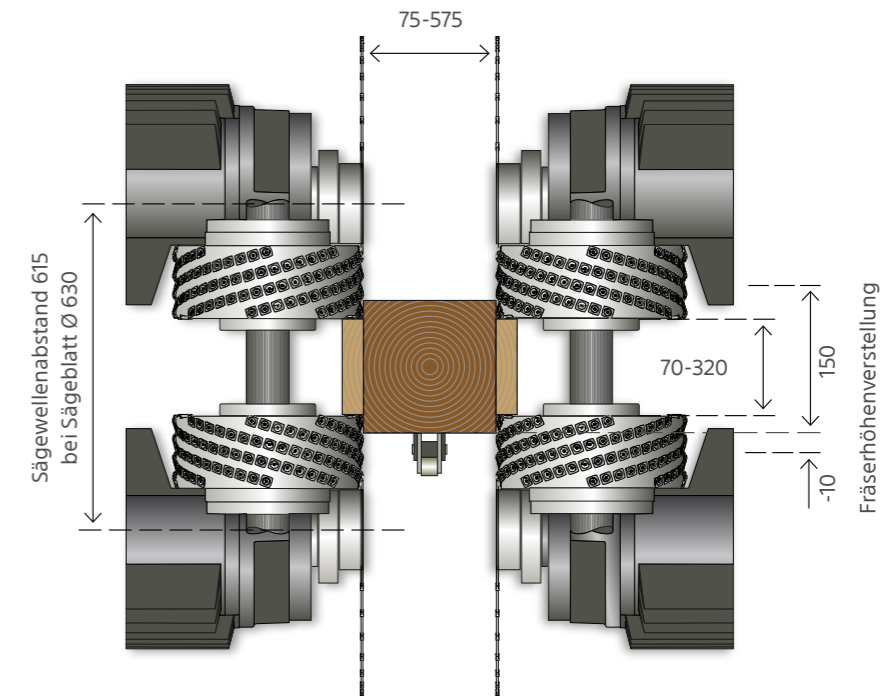

Bei der FR 16 erfolgt die Profilierung und die Abtrennung des Seitenbrettes in einer Maschine.



TECHNISCHE DATEN

| | | |
|------------------------------|-------|------------|
| Holzlänge min. | m | 2,4 |
| Antriebsleistung Fräser | kW | 2x75 - 132 |
| Antriebsleistung Sägemotoren | kW | 4x80 - 110 |
| Gewicht mit Antriebsmotoren | t | 28 |
| Werkzeugwechselhub | mm | 950 |
| Vorschub max. | m/min | 150 |

PROFILIERAGGREGAT

FR 15 V

→ Profilieren mit vertikal angeordnetem Profilerkopf, für variable Lage und variable Breite des Seitenbretts

Mit dem Profileraggregat FR 15 V kann pro Seite ein Seitenbrett profiliert werden. Die Profilierung erfolgt über vertikal angeordnete Profilerköpfe. Frequenzgesteuerte Profilerköpfe können für eine variable Hackschnitzzellänge von bis zu 30 mm, mit 2 oder 4 Messern am Umfang bestückt werden. Für die Produktion von Pelletspänen und die Erzeugung ausrissfreier Oberflächen bei extrem langen Werkzeugstandzeiten wird das mit LEUCO entwickelte P-System für Eckenfräser eingesetzt. Die horizontale und vertikale Positionierung der Profilerköpfe erfolgt servo-hydraulisch.

Mit hydraulisch einfahrbarer Werkzeugwechsel-Plattform.

SÄGEAGGREGAT

FR 14

Mit dem Sägeaggregat FR 14 können pro Seite bis zu 2 Seitenbretter vom Rundholz oder Model abgetrennt werden. Die Dicke des inneren Seitenbrettes ist in der Standardversion über Distanzringe fix einzustellen.

Für eine flexible Dicke, auch des inneren Seitenbrettes, steht optional eine Sägewelle mit Teleskopausführung zur Verfügung.

Die horizontale und vertikale Positionierung der Sägen erfolgt servo-hydraulisch.

Mit hydraulisch einfahrbarer Werkzeugwechsel-Plattform.

PROFILIERAGGREGAT

Werkzeug - Fahrwege FR 15 V

EWD

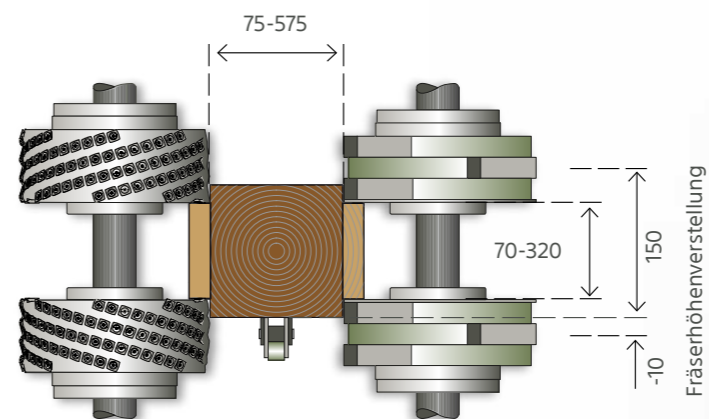

TECHNISCHE DATEN FR 15 V

| | | |
|--------------------|-------|------------|
| Holzlänge min. | m | 2,4 |
| Antriebsleistung | | |
| Profilerköpfe | kW | 2x75 - 132 |
| Gewicht mit | | |
| Antriebsmotoren | t | 16 |
| Werkzeugwechselhub | mm | 950 |
| Vorschub max. | m/min | 150 |

→ Doppelwellensäge zum Abtrennen von Seitenware

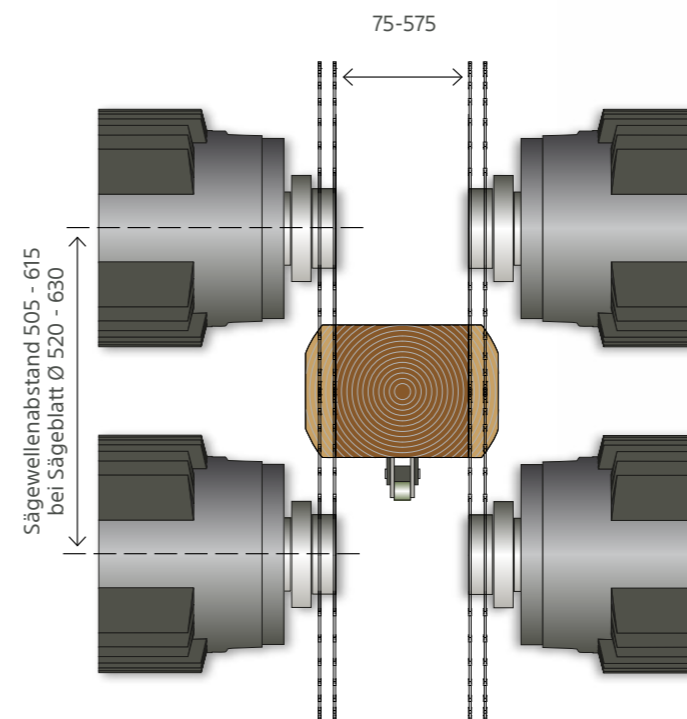

TECHNISCHE DATEN FR 14

| | | |
|--------------------|-------|------------|
| Holzlänge min. | m | 2,4 |
| Antriebsleistung | | |
| Sägemotoren | kW | 4x80 - 110 |
| Gewicht mit | | |
| Antriebsmotoren | t | 17 |
| Werkzeugwechselhub | mm | 950 |
| Vorschub max. | m/min | 150 |

Fixe Aufspannlänge für 3. und 4. Seitenbrett
Seitenbrettdicke max. 50 mm

PROFILIERAGGREGAT

FR 15 H

→ Profilieren mit horizontal angeordnetem Profilerkopf, für variable Lage und variable Breite des Seitenbretts

Mit dem Proflieraggregat FR 15 H kann pro Seite ein Seitenbrett profiliert werden. Die Profilierung erfolgt über horizontal angeordnete Proflierköpfe. Frequenzgesteuerte Proflierköpfe können für eine variable Hackschnitzzellänge von bis zu 30 mm, mit 2 oder 4 Messern am Umfang bestückt werden. Für die Produktion von Pelletspänen und Erzeugung aussrissfreier Oberflächen bei extrem langen Werkzeugstandzeiten wird das mit LEUCO entwickelte P-System für Eckenfräser eingesetzt. Die horizontale und vertikale Positionierung der Proflierköpfe erfolgt servo-hydraulisch.

Mit dem Proflieraggregat FR 15 H können die Seitenbretter, für eine noch höhere Ausbeute, bei voller Vorschubgeschwindigkeit auch diagonal zur Förderebene profiliert werden.

Mit hydraulisch einfahrbarer Werkzeugwechsel-Plattform.

PROFILIERAGGREGAT

Werkzeug - Fahrwege FR 15 H

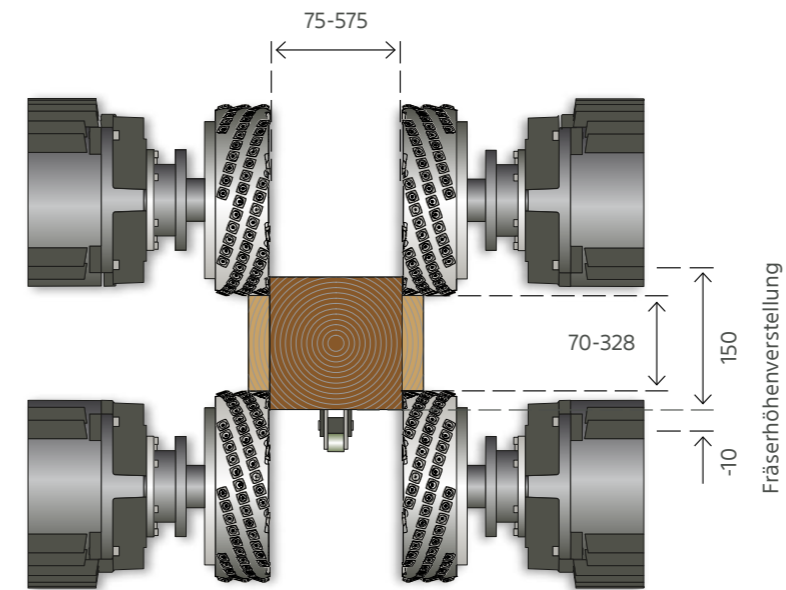

TECHNISCHE DATEN FR 15 H

| | | |
|-----------------------------|-------|-----------|
| Holzlänge min. | m | 2,4 |
| Antriebsleistung Fräser | kW | 4x50 - 65 |
| Gewicht mit Antriebsmotoren | t | 13 |
| Werkzeugwechselhub | mm | 950 |
| Vorschub max. | m/min | 150 |

TECHNISCHE DATEN FR 15 M

Für fixe Brettbreite und variable Brettlage.

| | | |
|-----------------------------|-------|------|
| Holzlänge min. | m | 1,5 |
| Antriebsleistung | kW | 4x45 |
| Gewicht mit Antriebsmotoren | t | 8 |
| Vorschub max. | m/min | 100 |

EWD

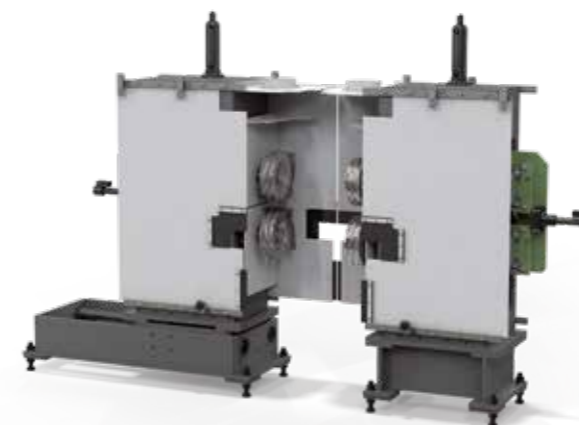

PROFILIERAGGREGAT

FR 15 S

→ Profilieren mit vertikal angeordneten Proflierköpfen und vorgeschalteten Nutsägen

Die Zellulose- und Papierindustrie benötigt für ihre Produktionsoptimierung und beste Papierqualitäten eine hohe und möglichst homogene Hackschnitzelqualität. Durch den Einsatz von vorgeschalteten Nutsägen wird die Erzeugung von Kommaspänen vermieden. Die Hackschnitzel der FR 15 S erreichen somit die verfahrenstechnisch maximal erreichbare Qualität.

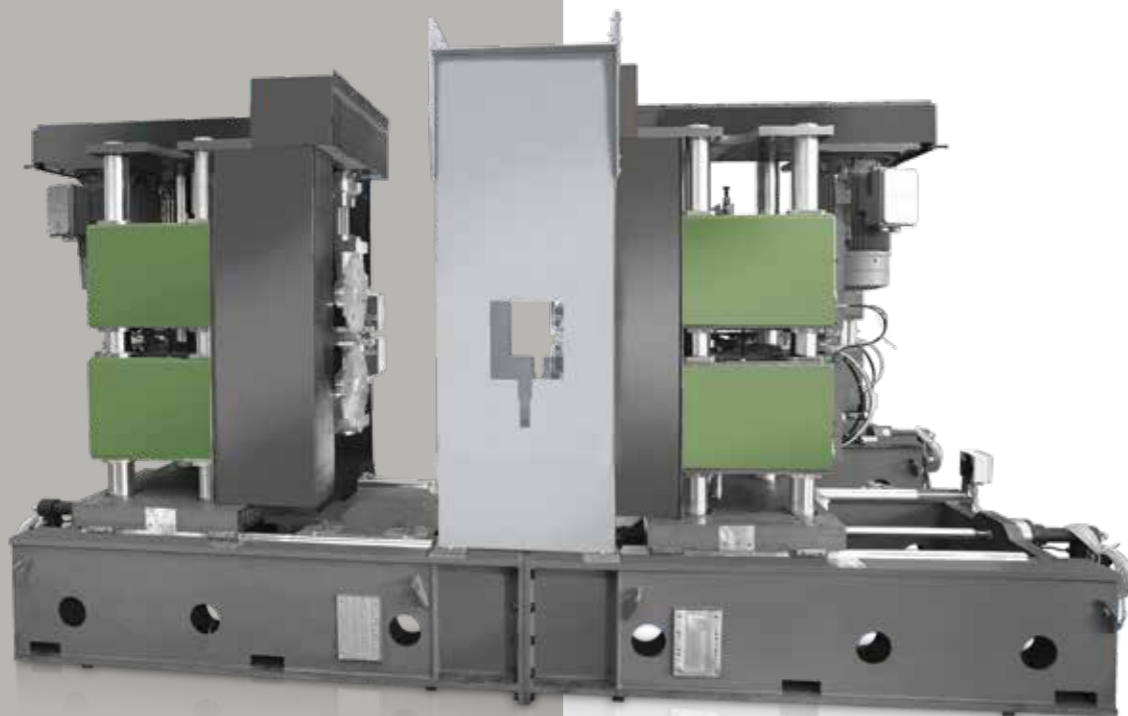

Für die individuelle, optimale Seitenbrettausbeute wird die FR 15 S auch für die Diagonal-Profilierung eingesetzt. Die Proflierwerkzeuge werden dabei für jedes Seitenbrett individuell, entsprechend den Vorgaben von 3D-Scanner und Optimierrechner, positioniert. Die präzise Bahnsteuerung der Werkzeuge ermöglicht die Erzeugung maximaler Ausbeute unter Berücksichtigung der gegebenen Waldkantenregeln.

Mit hydraulisch einfahrbarer Werkzeugwechsel-Plattform.

PROFILIERAGGREGAT

Werkzeug - Fahrwege FR 15 S

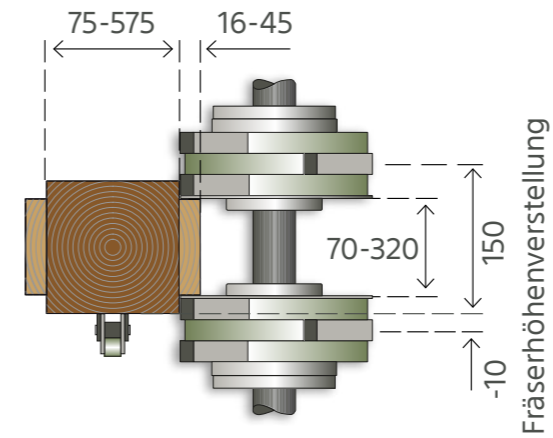

TECHNISCHE DATEN

| | | |
|-------------------------|-------|-----------|
| Holzlänge min. | m | 2,4 |
| Antriebsleistung | | |
| Sägemotoren | kW | 4x50 - 65 |
| Antriebsleistung Fräser | kW | 2x75-132 |
| Gewicht mit | | |
| Antriebsmotoren | t | 26 |
| Werkzeugwechselhub | mm | 950 |
| Vorschub max. | m/min | 200 |



NKU 150

Einzel höhenverstellbare Sägewelle

FERTIGSCHNITT NKU 150

Doppelwellen-Nachschnitt-Kreissäge mit Fixeinhang



VORDERANSICHT

Die NKU 150 ist konzipiert für kurze Holzlängen und dünne Schnittfugen bis zu einer Schnitthöhe von 160mm. Die einzigartig starke Bauweise in diesem Anwendungsbereich erlaubt eine hohe Motorisierung und damit eine außergewöhnliche Leistung bei höchster Zuverlässigkeit und Präzision.



Scannen Sie mit Ihrem Handy oder Tablet diesen QR-Code und sehen Sie die NKU in Aktion.

RÜCKANSICHT

Die elektromotorische Höhenverstellung der einzelnen Sägewellen ermöglicht die gleichmäßige Verteilung der Schnitthöhe auf die oberen und unteren Sägeblätter, sowie den Einsatz des idealen Sägeblattdurchmessers.

SÄGEVERSTELLWEGE

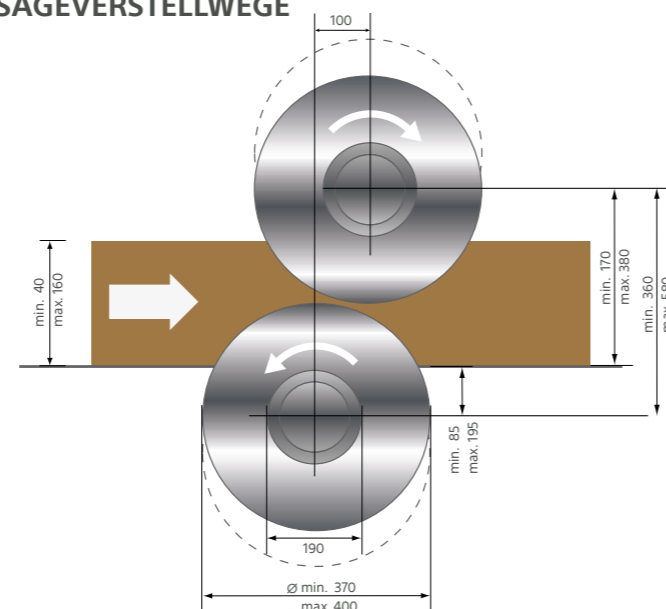

EINZUGSSEITE

Für alle Anwendungs- und Aufstellsituationen stehen die entsprechenden Ausricht- und Beschickungsvorrichtungen aus dem Lieferprogramm von EWD zur Verfügung.

AUSZUGSSEITE

Entsprechend der Aufgabenstellung wird die NKU 150 mit verschiedenen Auszugs- oder Seitenwarentrennvorrichtungen ausgestattet.

TECHNISCHE DATEN

| | | |
|--------------------------------------|-------|-----------|
| Schnitthöhe | mm | 40 – 160 |
| Durchgangshöhe max. | mm | 180 |
| Holzlänge min. | m | 1,0 |
| Kantholzbreite | mm | 620 |
| Aufspannlänge Sägewelle | mm | 615 |
| Einzug mit Lineal | mm | 625 |
| Auszug | mm | 900 |
| Sägeblattdurchmesser, oben und unten | mm | 370 - 400 |
| Sägewellendurchmesser | mm | 110 |
| Sägewellenantrieb max. | kW | 2 x 160 |
| Vorschub max. | m/min | 100 |
| Gewicht ohne Motoren ca. | t | 12 |

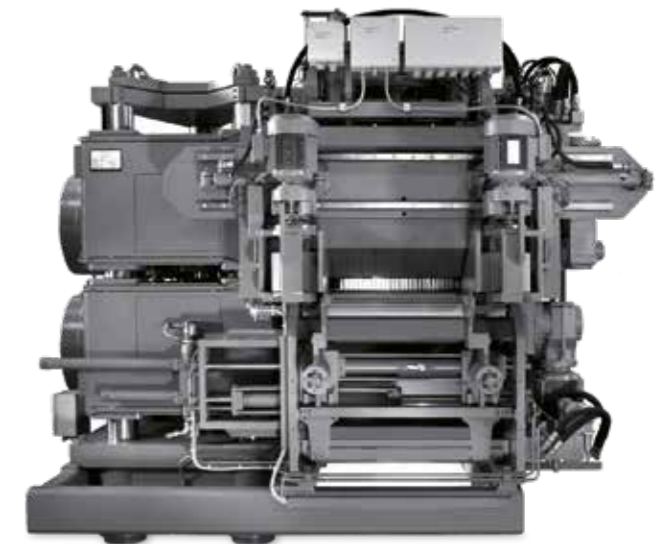
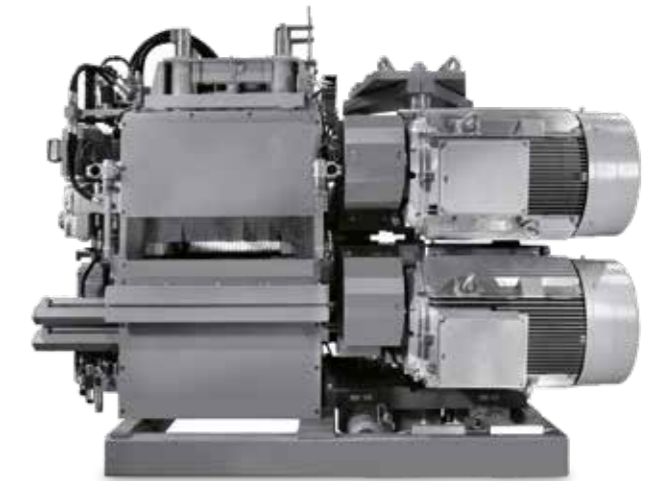

NKU 250

Einzel höhenverstellbare Sägewelle

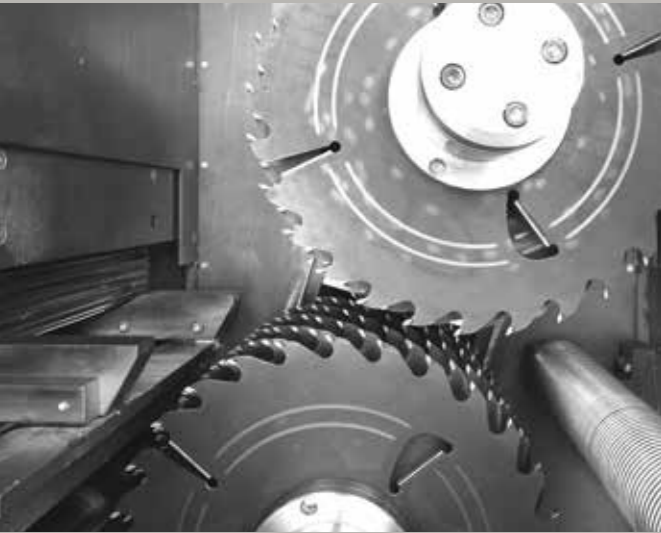

Die NKU 250 ist konzipiert für die Erzeugung von Schnittware mit höchster Maßgenauigkeit und Präzision.

Der Einsatz dieser Maschine ist in mittelgroßen und großen Sägewerken.

Für alle Anwendungs- und Aufstellsituationen bietet EWD die entsprechenden Ausricht- und Beschickungsvorrichtungen aus ihrem Lieferprogramm.

Die NKU 250 besticht durch ihre einzigartig starke Bauweise und erlaubt somit eine hohe Motorisierung. Dadurch garantiert EWD eine außergewöhnliche Leistung bei höchster Zuverlässigkeit und Präzision.

TECHNISCHE DATEN

| | | |
|---|-------|-----------|
| Schnitthöhe | mm | 50 – 250 |
| Durchgangshöhe max. | mm | 50 – 280 |
| Holzlänge min. | m | 1,5 |
| Kantholzbreite | mm | 75 – 600 |
| Aufspannlänge Sägewelle | mm | 600 |
| Einzug mit Lineal | mm | 620 |
| Auszug | mm | 900 |
| Sägeblattdurchmesser, oben und unten | mm | 460 - 500 |
| Sägewellendurchmesser | mm | 110 |
| Sägewellenantrieb max. | kW | 200 |
| Vorschub max. | m/min | 40 - 160 |
| Sägewellendrehzahl | 1/min | 2800 |
| Sägewellenhöhenverstellung unten (hydr.) | mm | 180 |
| Sägewellenhöhenverstellung oben (elektr.) | mm | 380 |
| Abmessungen | | |
| Länge, ohne Motoren ca. | mm | 1920 |
| Breite, ohne Motoren ca. | mm | 2850 |
| Höhe ca. | mm | 2400 |
| Gewicht ohne Motoren ca. | t | 12 |

FERTIGSCHNITT NKU 250

Doppelwellen-Nachschnitt-Kreissäge mit Fixeinhang

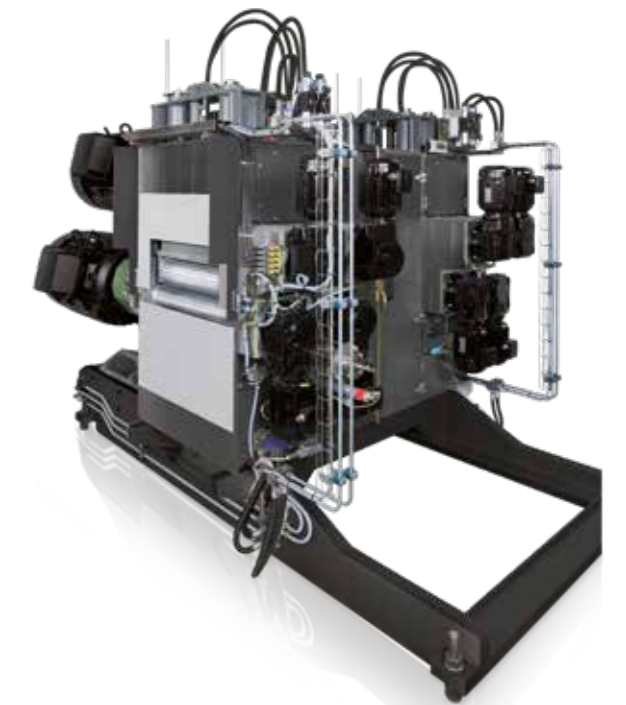
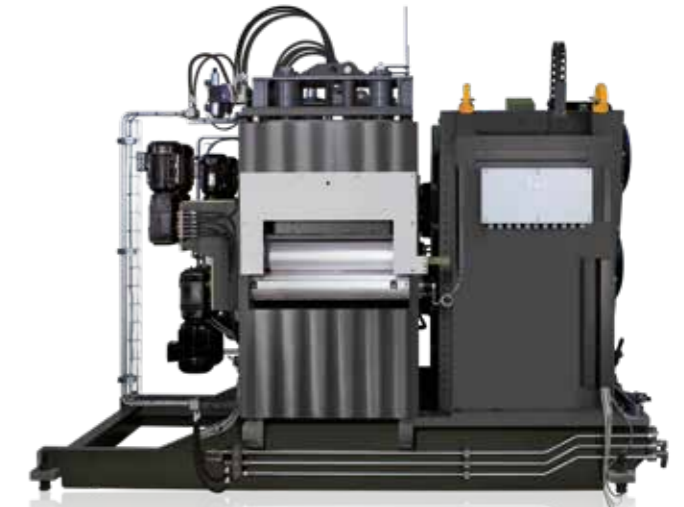
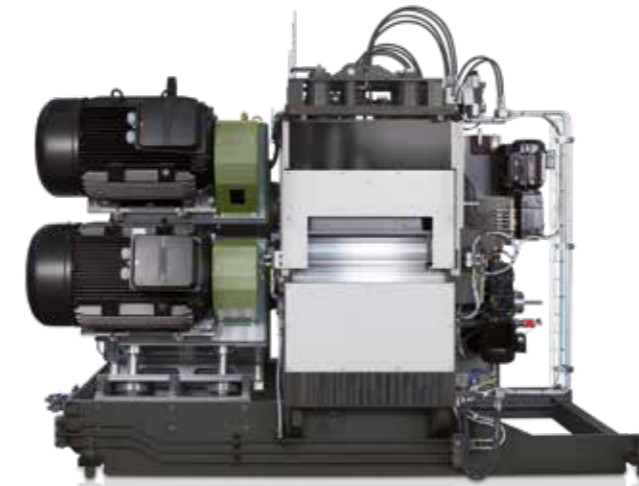

HORIZONTALKREISSÄGE FVHTK

TECHNISCHE DATEN

| | | |
|----------------------|----|---------------|
| Durchlass max. | mm | 500 x 500 |
| Schnitttiefe max. | mm | 360 |
| Sägeblattdurchmesser | mm | 610 |
| Hubhöhe der Sägen | | |
| Hauptschlitten max. | mm | 360 |
| Teleskop max. | mm | 150 |
| Motorisierung | kW | 2x80 bzw. 110 |

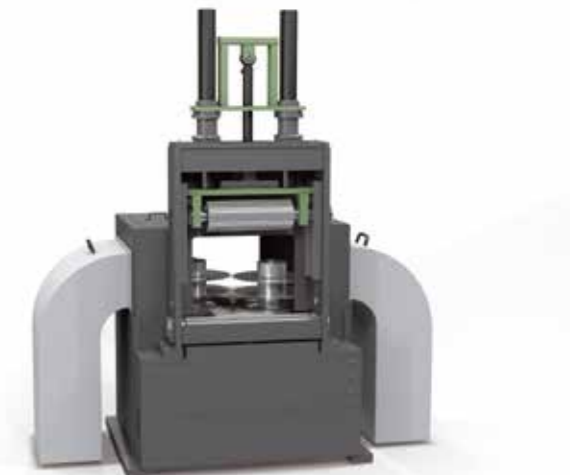



EINWELLENSCHNITT

Beim kombinierten Einwellenschnitt kann mit oben und unten zueinander versetzten (festen und beweglichen) Flanschen und wellenunabhängiger Blattverstellung produziert werden.

Die Stieligkeit lässt sich dabei um zwei Produkte verändern. Neben den fixen Maßen können auch zwei Stiele mit variabler Dicke von 18 bis 120 mm erzeugt werden.

DOPPELWELLENSCHNITT

Im Doppelwellenschnitt (Ober- und Unterwelle sind in der gleichen Schnittfuge) werden feste und bewegliche Flansche synchron verstellt.

Damit lässt sich die Stieligkeit der Hauptware um ein Produkt verändern. Dieser Stiel ist von 18 bis 120 mm variabel.

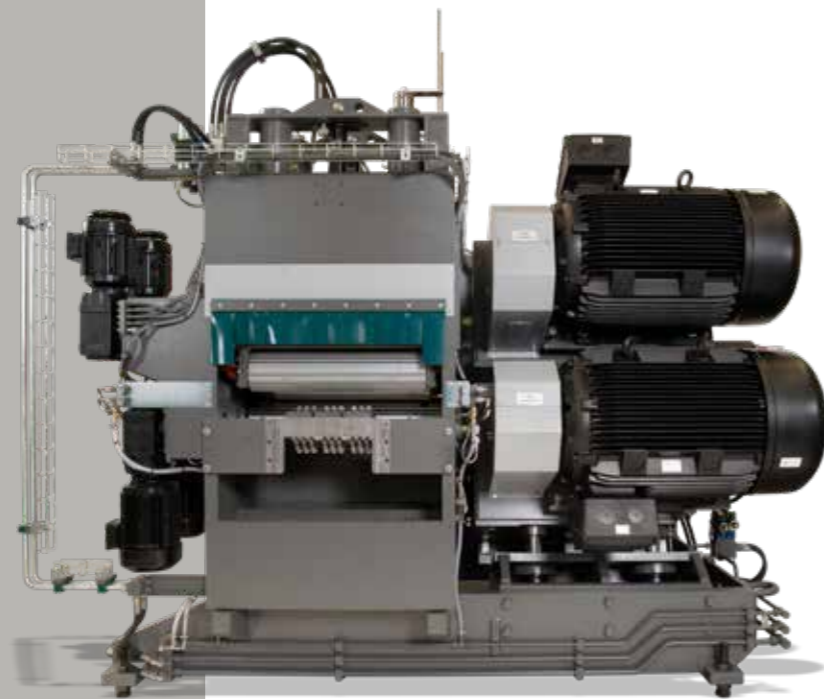

TECHNISCHE DATEN

| | | |
|--------------------------------------|----|-----------|
| Schnitthöhe | mm | 50 – 300 |
| Durchgangshöhe max. | mm | 50 – 320 |
| Holzlänge min. | m | 2,0 |
| Kantholzbreite | mm | 75 – 600 |
| Aufspannlänge Sägewelle | mm | 550 |
| Einzug mit Lineal | mm | 620 |
| Auszug | mm | 900 |
| Sägeblattdurchmesser, oben und unten | mm | 500 - 590 |

| | | |
|---|-------|----------|
| Sägewellendurchmesser | mm | 110 |
| Sägewellenantrieb max. | kW | 200 |
| Vorschub max. | m/min | 40 - 160 |
| Sägewellendrehzahl | 1/min | 2800 |
| Sägewellenhöhenverstellung unten (hydr.) | mm | 180 |
| Sägewellenhöhenverstellung oben (elektr.) | mm | 380 |

System Stielsprung im Fixeinhang Verstellsystem servohydraulisch

| | | |
|--------------------------|----|------|
| Abmessungen | | |
| Länge, ohne Motoren ca. | mm | 1920 |
| Breite, ohne Motoren ca. | mm | 2850 |
| Höhe ca. | mm | 2400 |
| Gewicht ohne Motoren ca. | t | 12 |



REDUZIER-UMLAUF-LINIE

Beispiel 1



Kompakte Reduzierlinie mit einer flexiblen Doppelwellenkreissäge DWK als Haupteinschnittmaschine.

Im Vorschnitt können bis zu 6 Seitenbretter mit variabler Dicke und einer variable Modelstärke erzeugt werden.

Im Nachschnitt können bis zu 7 Produkte mit variabler Dicke erzeugt werden. Zusätzlich stehen Sägebüchsen für den Fixeinhang zur Verfügung. Die Standardanlage ist für Rundholzlängen von 2,5 bis 6 m und einen Rundholz-Hüllkreis von 75 cm ausgelegt.

Vorschubspektren von 25 bis 120 m/min.
Länge der Reduzier-Umlauf-Linie: ca. 56 m

MESS 3D

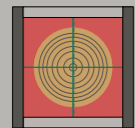

ZE



PF 19

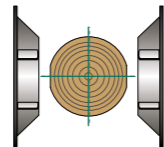

DWK

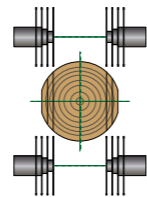

BA

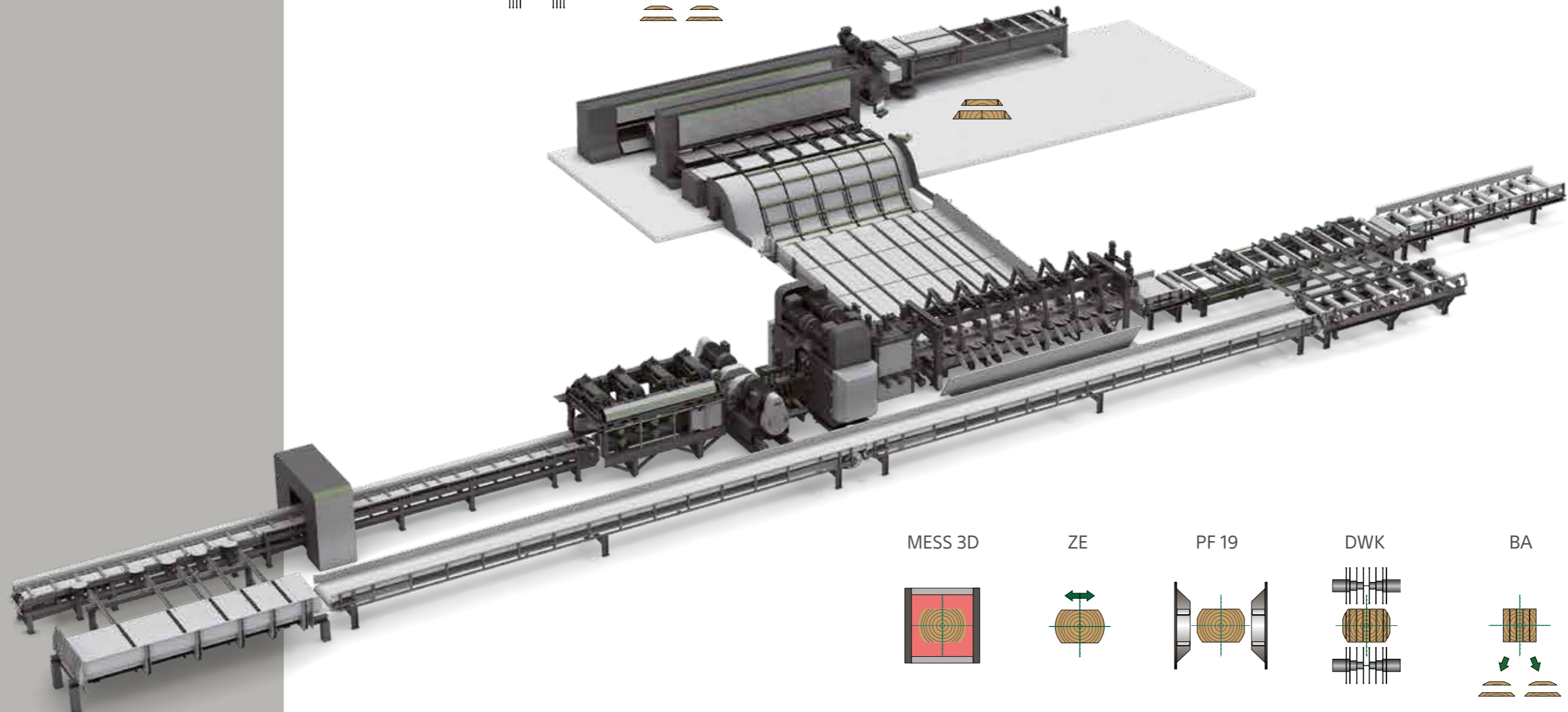
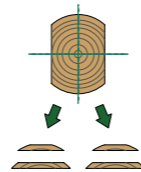

MESS 3D

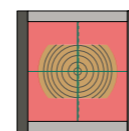

ZE

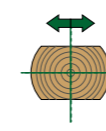

PF 19

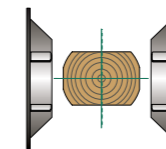

DWK

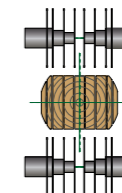

BA

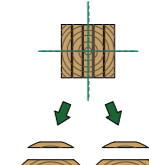

KOMPAKTE PROFILIERLINIE

Beispiel 2



Kompakte Profilierlinie für 2 + 2 Seitenbretter
erweiterbar auf 4 + 4 Seitenbretter.
Für Rundholzlängen von 2,5 bis 6,1 m und
Hüllkreis max. 55 cm.

Die Linie ist geeignet für den flexiblen Einschnitt
von Stamm zu Stamm, Hauptware bis 5-stielig
variabel, Seitenware variabel in der Dicke, Lage
und Breite. Länge der Profilierlinie: ca. 64 m.

MESS 3D

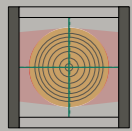

ZE

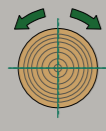

FZ1

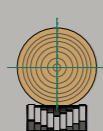

PF 19

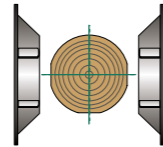

FR 16

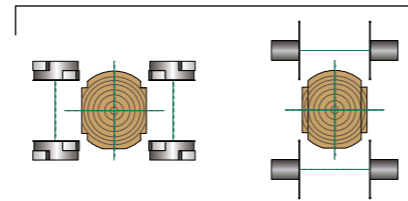

TTS / TDP

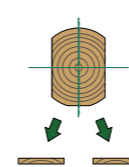

TKV

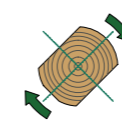

ZE

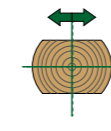

PF 19

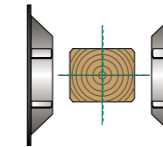

FR 15 H

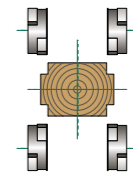

DWK

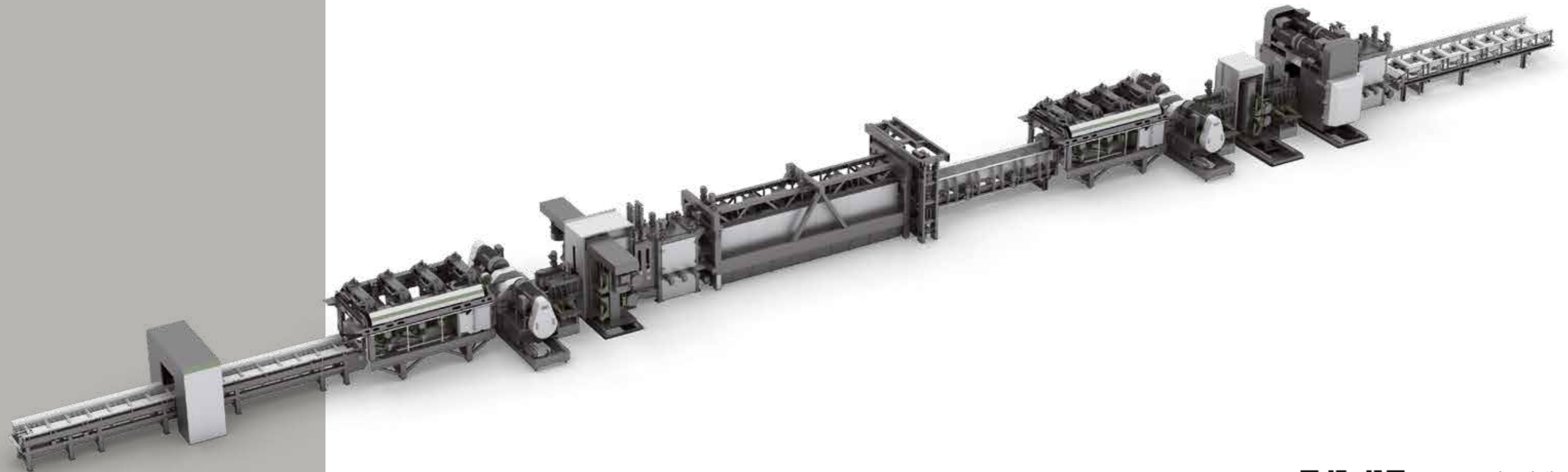
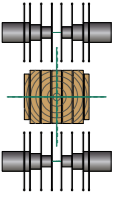

Scannen Sie mit Ihrem Handy oder Tablet diesen QR-Code und sehen Sie die Profilierlinie in Aktion.

Kompakte Profilierlinie für 2 + 2 Seitenbretter mit separatem, vertikalen und horizontalen Fertigschnitt für die Hauptware, erweiterbar auf 4 + 4 Seitenbretter.
Für Rundholzlängen von 2,5 bis 6,1 m und Hüllkreis max. 55 cm.

Die Linie ist geeignet für den flexiblen Einschnitt von Stamm zu Stamm, Hauptware vertikal bis 5-stielig variabel, horizontal bis 3-stielig variabel. Seitenware variabel in der Dicke, Lage und Breite. Länge der Profilierlinie: ca. 78 m.

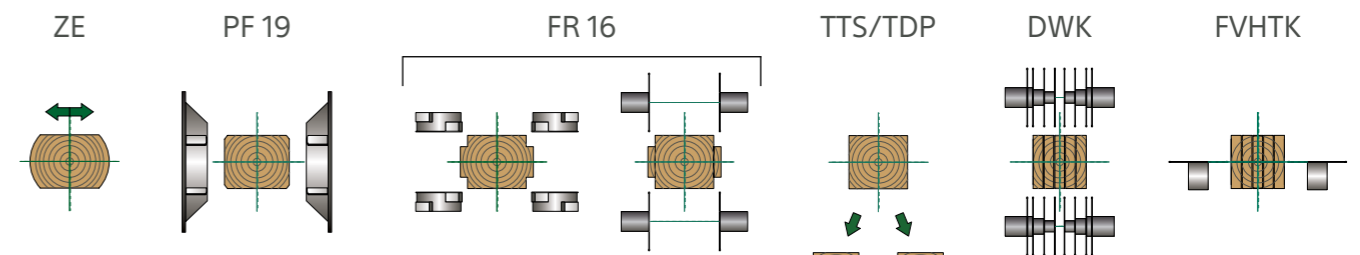
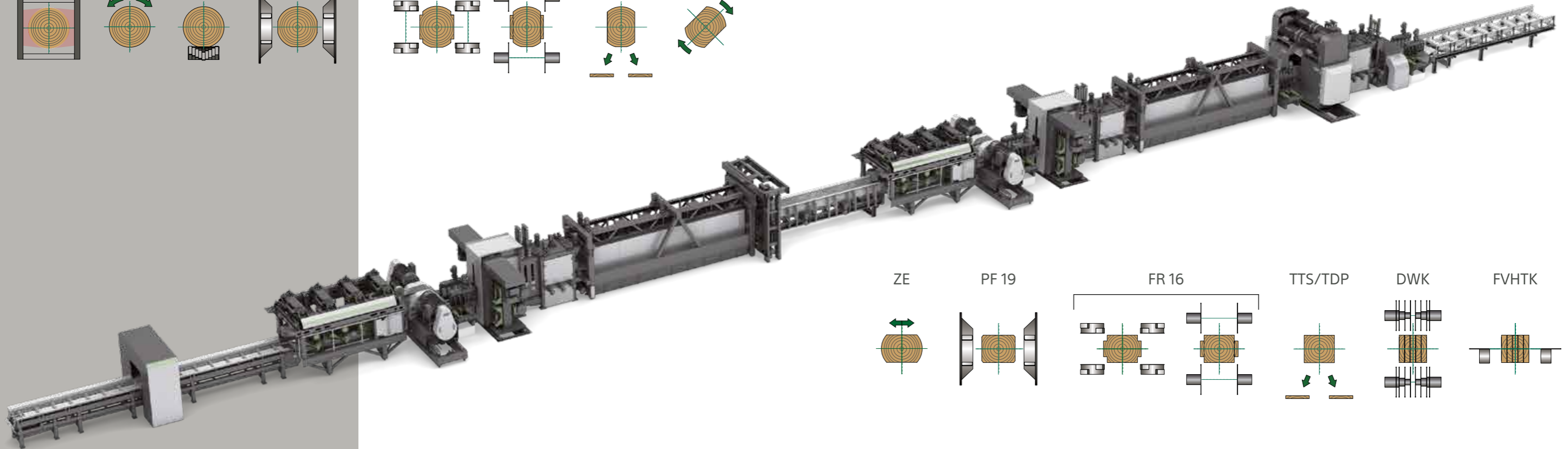
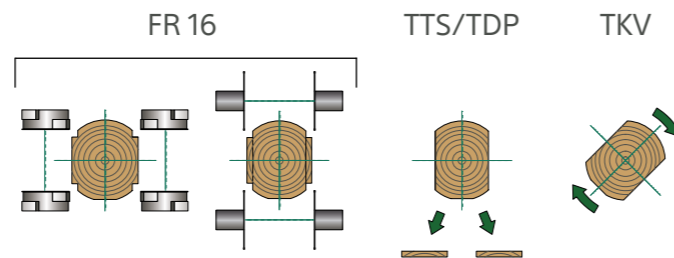
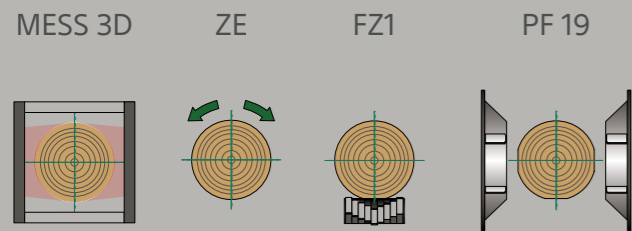

Scannen Sie mit Ihrem Handy oder Tablet diesen QR-Code und sehen Sie die Profilierlinie in Aktion.

KLASSISCHE SPANEN-SPANEN PROFILIERLINIE

Beispiel 4



Klassische Profillierlinie für 4 + 4 Seitenbretter mit separatem, vertikalen und horizontalen Fertigschnitt für die Hauptware. Für Rundholzlängen von 2,5 bis 6,1 m und Hüllkreis max. 55 cm.

Die Linie ist geeignet für den flexiblen Einschnitt von Stamm zu Stamm, Hauptware vertikal bis 5-stielig variabel, horizontal bis 3-stielig variabel. Seitenware variabel in der Dicke, Lage und Breite. Länge der Profillierlinie: ca. 114 m.

MESS 3D ZE PF 19 TKV

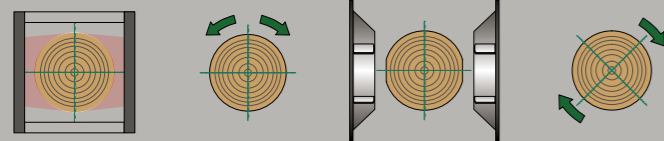

ZE PF 19 FR 15

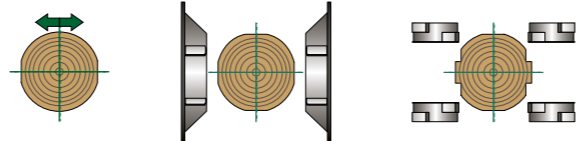

FR 16 TTS/TDP TKV ZE FR 15 FR 16

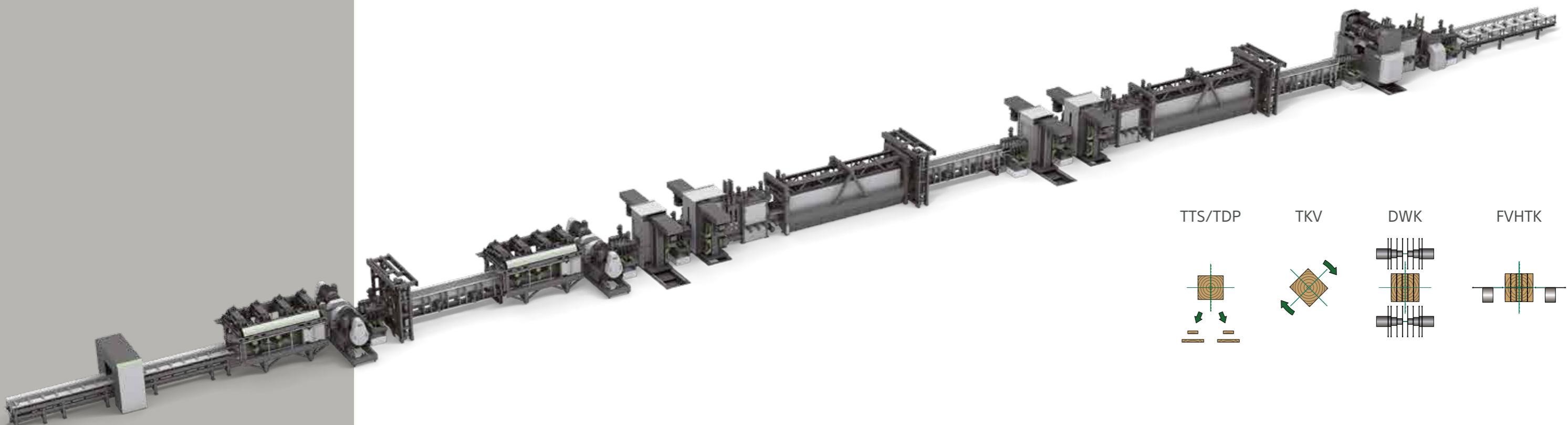
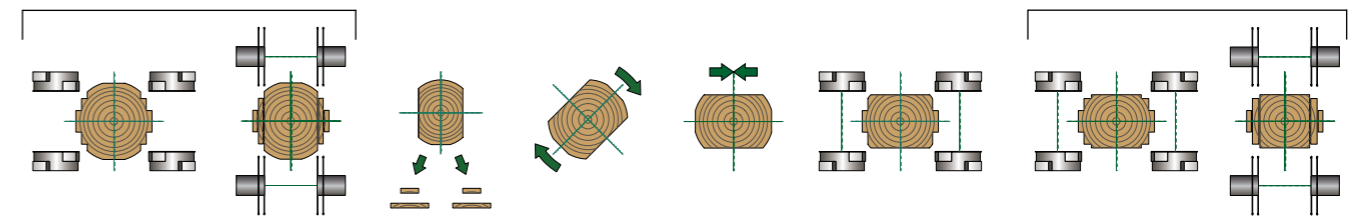

TTS/TDP TKV DWK FVHTK

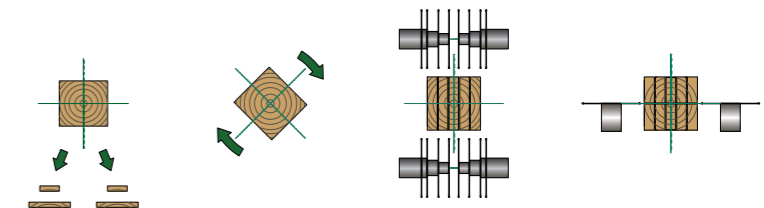

→ Mit Quadro-Bandsäge im Vorschnitt

Kombinierte Reduzier- und Profillinie mit separatem, vertikalem und horizontalem Fertigschnitt für die Hauptware.
Für Rundholzlängen von 2,5 bis 6,1 m und Hüllkreis max. 75 cm.

Die Linie ist geeignet für den flexiblen Einschnitt von Stamm zu Stamm. Hauptware vertikal bis 5-stielig variabel plus Fixmaße, horizontal bis 3-stielig variabel. Im Vorschnitt können bis zu 4 Seitenbretter mit Dicken bis 100 mm produziert werden.

Im Nachschnitt können 2 Seitenbretter profiliert werden mit Dicken bis 45 mm. Bei starkem Rundholz können 4 Seitenbretter im Nachschnitt abgetrennt und der Besäumanlage zugeführt werden.
Länge der Reduzier-Profi-Linie: ca. 77 m.

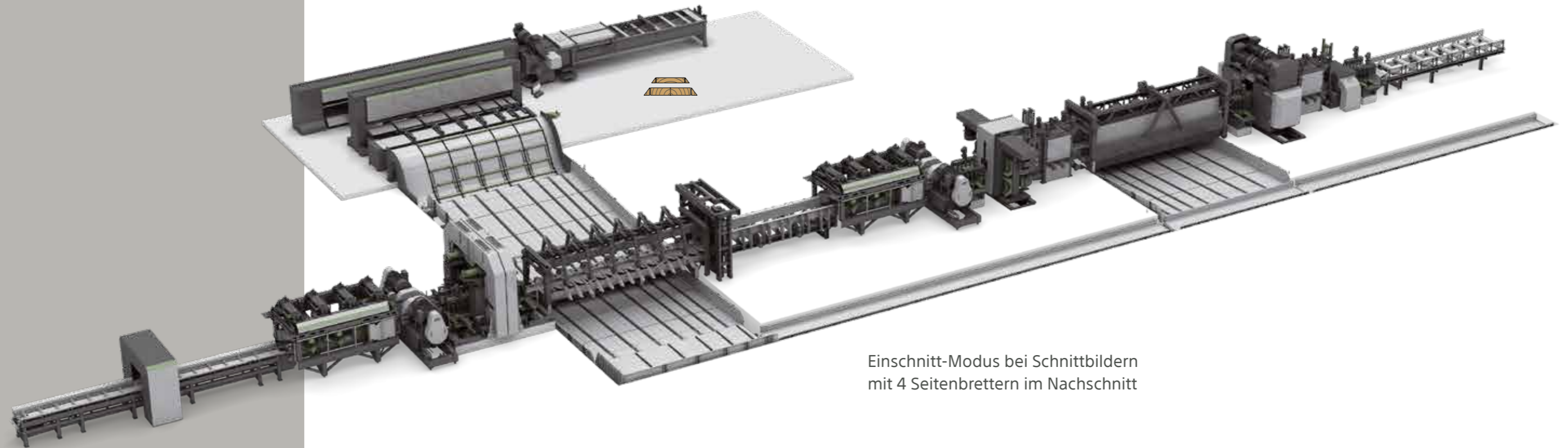
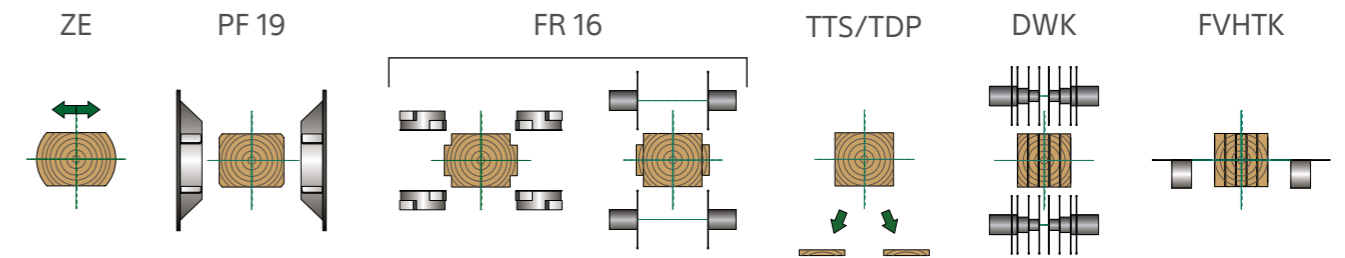
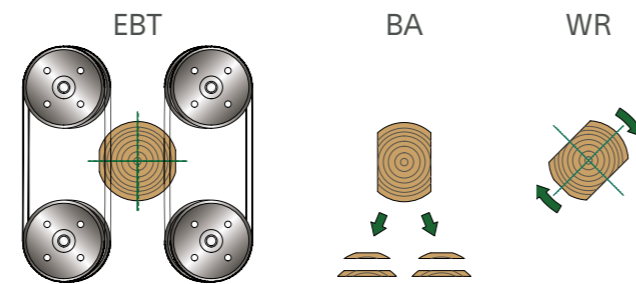
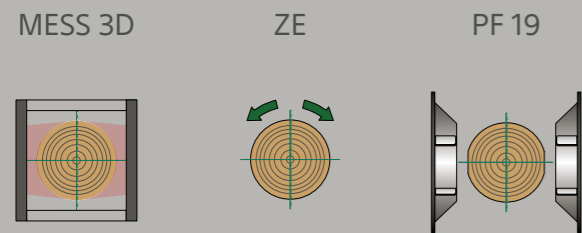

Einschnitt-Modus bei Schnittbildern mit 4 Seitenbrettern im Nachschnitt

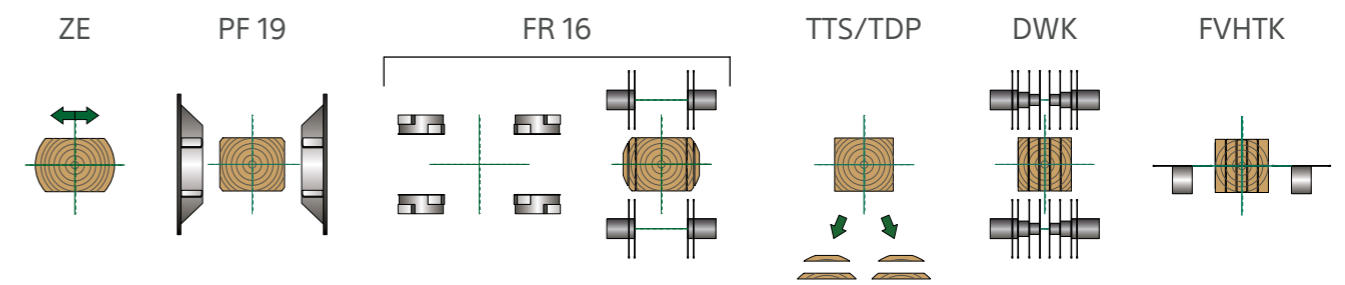
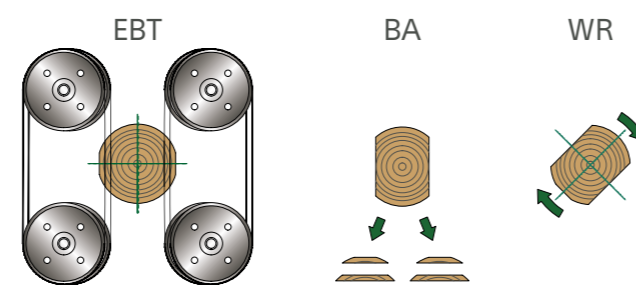
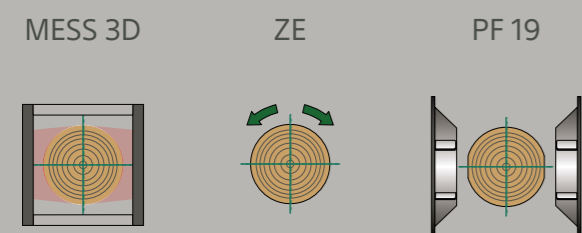

→ Mit Doppelwellen-Kreissäge DWK im Vorschnitt und Fertigschnitt

Kombinierte Reduzier- und Profilerlinie mit separatem, vertikalem und horizontalem Fertigschnitt für die Hauptware.
Für Rundholzlängen von 2,5 bis 6,1 m und Hüllkreis max. 70 cm.

Die Linie ist geeignet für den flexiblen Einschnitt von Stamm zu Stamm. Hauptware vertikal bis 5-stielig variabel plus Fixmaße, horizontal bis 3-stielig variabel. Im Vorschnitt können bis zu 6 Seitenbretter produziert werden.

Im Nachschnitt können 2 Seitenbretter profiliert werden mit Dicken bis 45 mm. Bei starkem Rundholz können 4 Seitenbretter im Nachschnitt abgetrennt und der Besäumanlage zugeführt werden.
Länge der Reduzier-Profi-Linie: ca. 78 m.

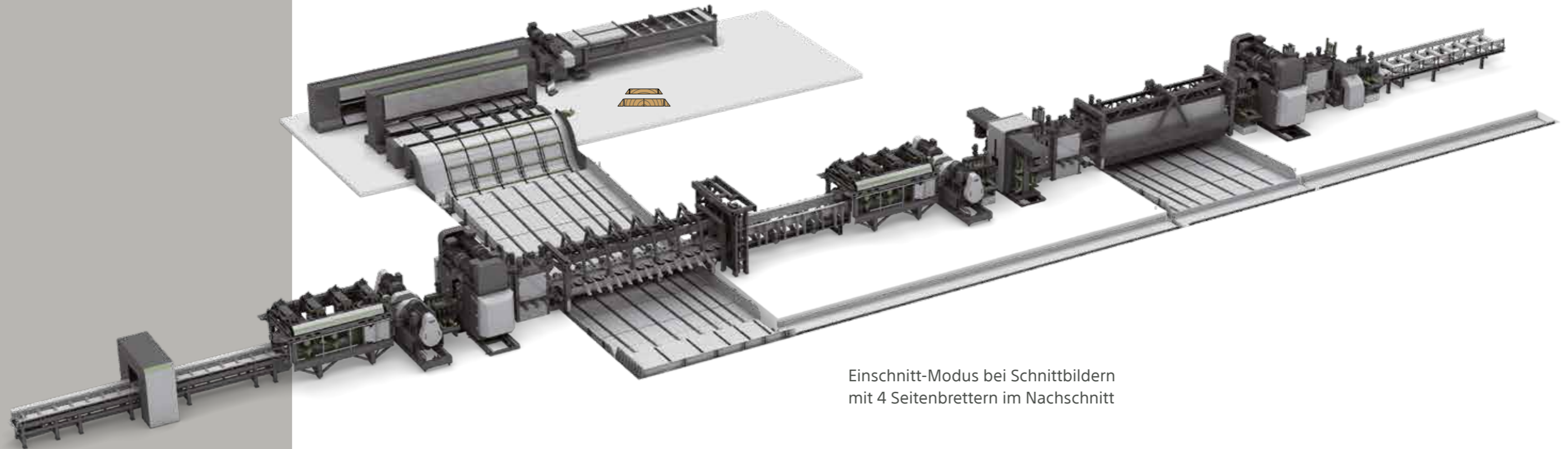
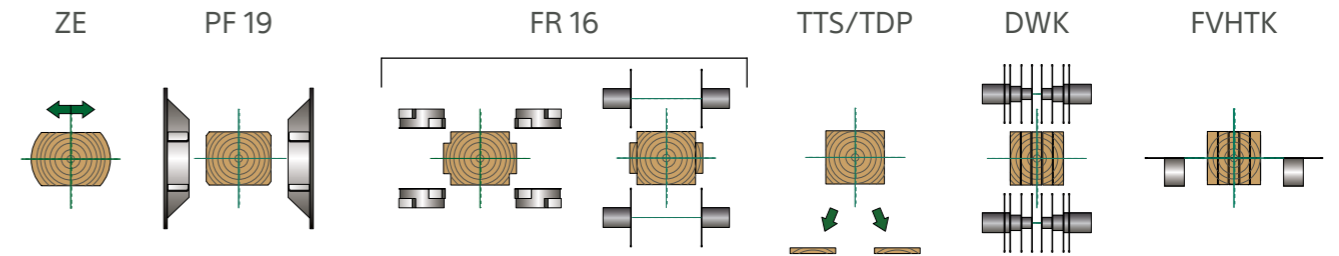
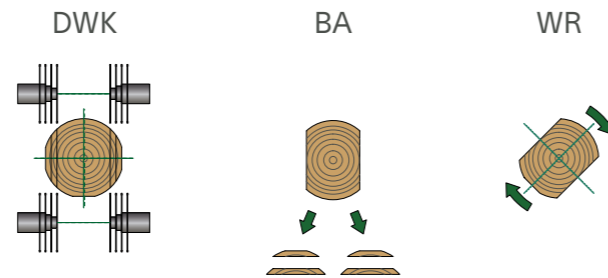
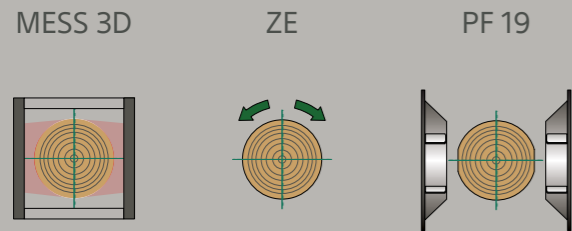

Einschnitt-Modus bei Schnittbildern mit 4 Seitenbrettern im Nachschnitt

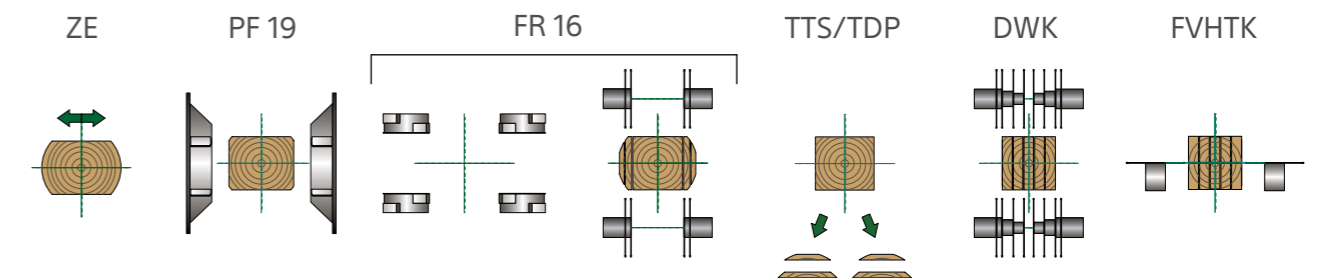
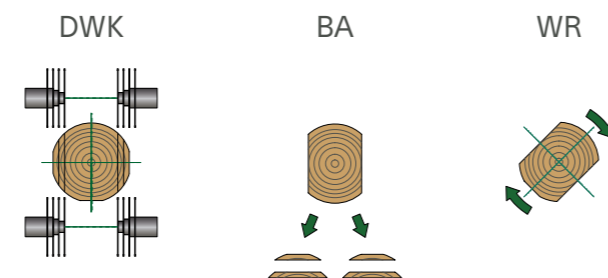
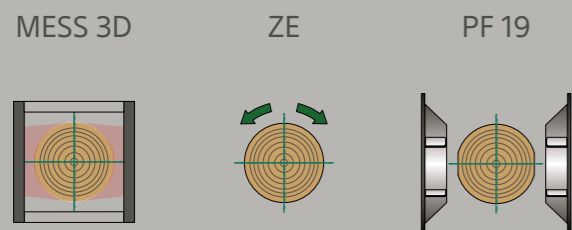



EWD

Esterer WD GmbH
Estererstraße 12
D - 84503 Altötting

T +49 8671 503 0
F +49 8671 503 386

Täleswiesenstraße 7
D - 72770 Reutlingen

T +49 7121 5665 0
F +49 7121 5665 400

info@ewd.de