



Technische Daten

VOR- UND NACHSCHNITTKREISSÄGE VNK

Technische Daten VNK 300 / VNK 360

Schnitthöhe	mm	75 – 310 (VNK 360 75 – 360)
Holzlänge min.	m	2,4
Sägewellen-Aufspannlänge für Fixeinhang pro Seite	mm	115
Sägeflanschdurchmesser	mm	240
Durchgangsbreite Auszugswerk max.	mm	700
Sägeblattdurchmesser oben und unten	mm	610 (*655)
Vorschubgeschwindigkeit max.	m/min	140
Sägewellenantrieb	kW	4x110 - 4x200 (bei 1500 1/ min)
Gewicht mit Antriebsmotoren	t	20

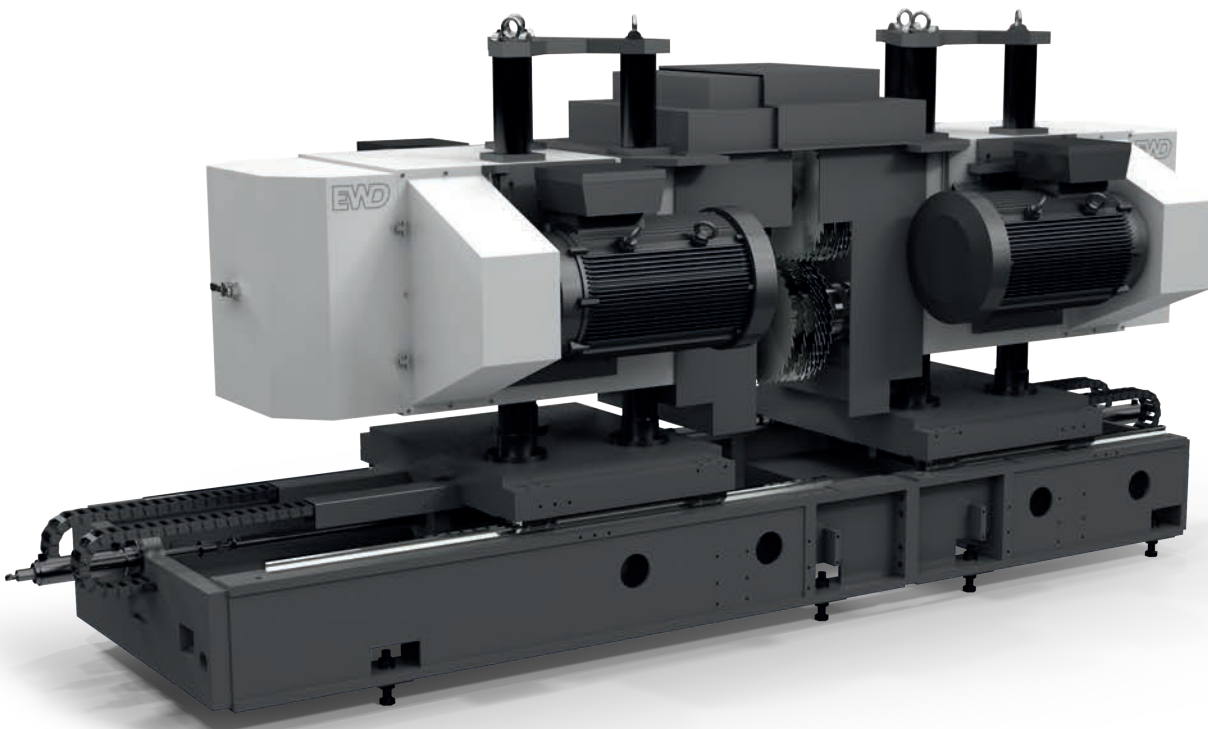

Infolge ständiger Verbesserung und Weiterentwicklung unserer Konstruktionen sind die Angaben und Abbildungen unverbindlich.



Technische Daten

SÄGEN-VERSTELLWEGE VNK (IN MM)

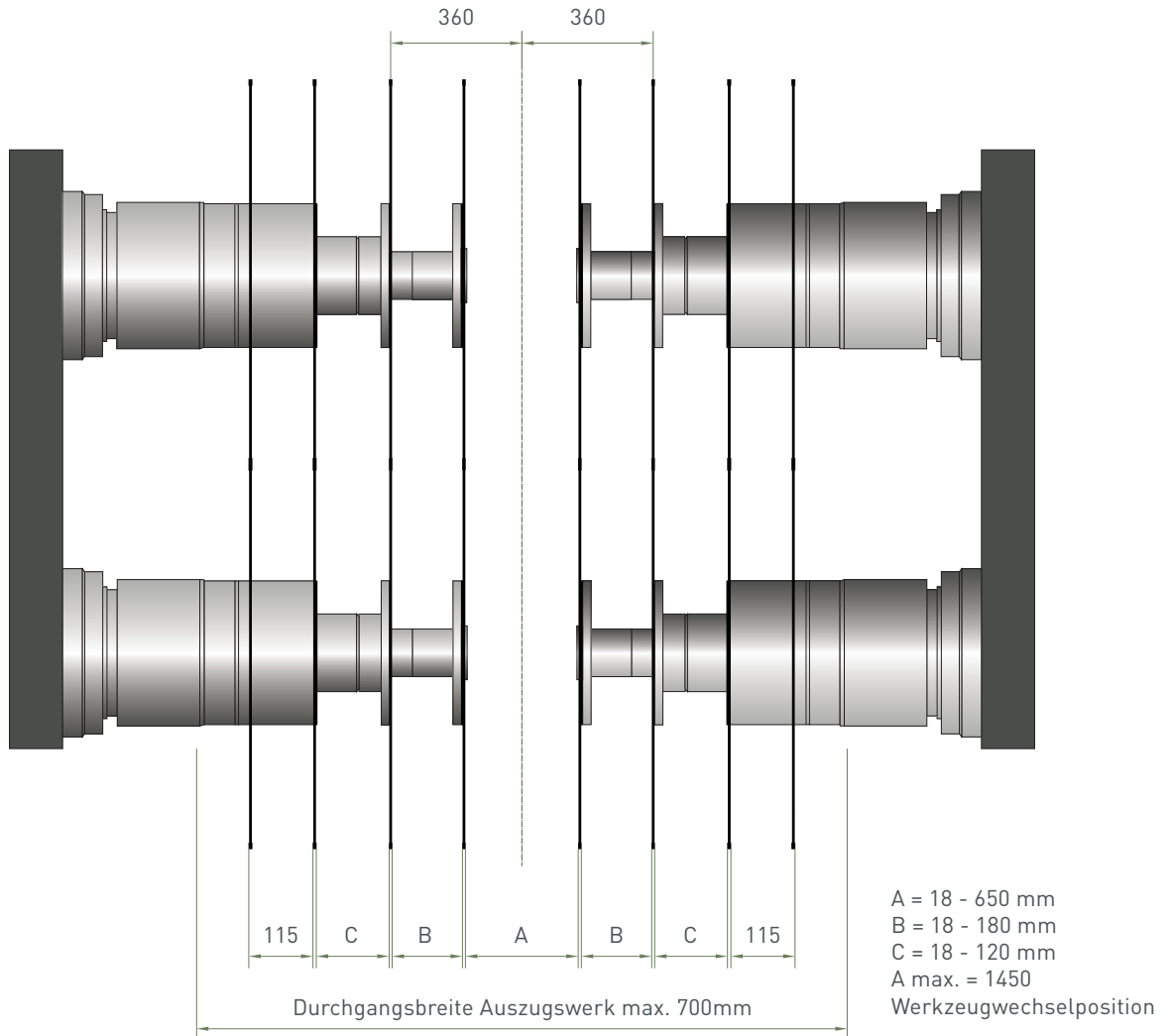

Infolge ständiger Verbesserung und Weiterentwicklung unserer Konstruktionen sind die Angaben und Abbildungen unverbindlich.