



## Technische Daten

### PROFILIERAGGREGAT FR 15 H

#### Technische Daten FR 15 H

Holzlänge min.	m	2,4
Antriebsleistung Fräser	kW	4x50 - 65
Gewicht mit		
Antriebsmotoren	t	13
Werkzeugwechselhub	mm	950
Vorschub max.	m/min	150



#### Werkzeug - Fahrwege FR 15 H

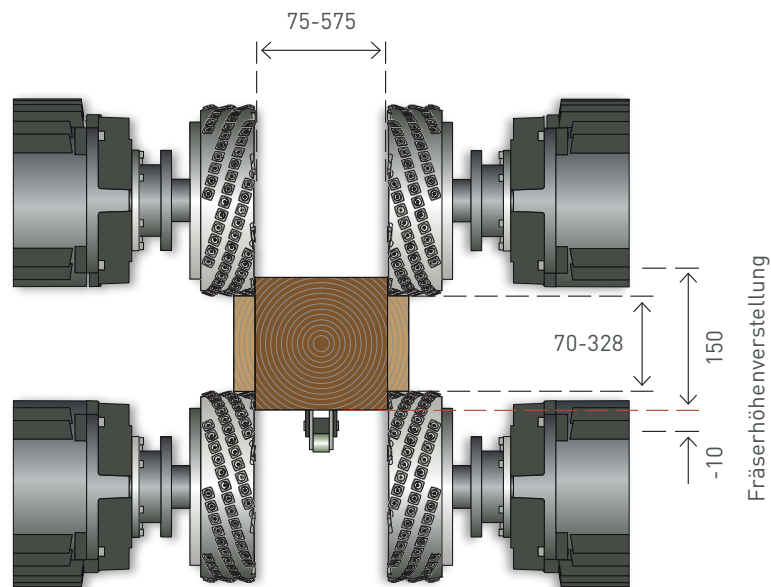

Infolge ständiger Verbesserung und Weiterentwicklung unserer Konstruktionen sind die Angaben und Abbildungen unverbindlich.