

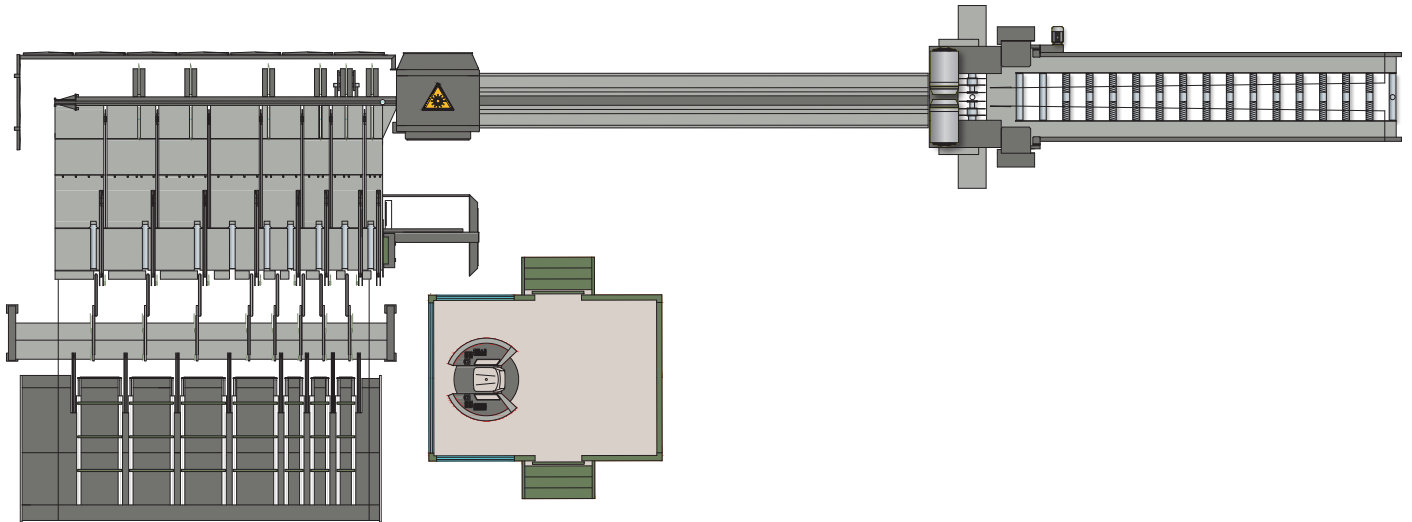

Technische Daten

BESÄUMTECHNIK OPTIMES



TECHNISCHE DATEN

Optimes		BNK	BK0	BK0	BK0
Kapazität bei Brettlänge 4,1m	Stück/min	30	30	38	42
Rohbrettlänge	m	1,2 - 6,0	1,2 - 6,0	2,0 - 6,0	2,0 - 6,0
Rohbrettbreite	mm	70 - 750	70 - 750	90 - 650	90 - 500
Rohbrettdicke	mm	17 - 225	17 - 120	17 - 60 (100)	17 - 60
Vorschub max.	m/min	20 - 240	20 - 240	50 - 320	80 - 360
Teilautomatisiert		Bedienung an Maschine			
Automatisiert		Bedienung aus der Kabine			

Infolge ständiger Verbesserung und Weiterentwicklung unserer Konstruktionen sind die Angaben und Abbildungen unverbindlich.