



## Technische Daten

# BLOCKBANDSÄGETECHNIK EBB, EW 2, PF 19

### TECHNISCHE DATEN EW 2

Stammdurchmesser max.	mm	1000 (1300)
Spannhakenöffnung	mm	935 (1055)
Spurweite	mm	1300
Vorschub max.	m/min	200
Beschleunigung	m/s <sup>2</sup>	1,2 - 3
Fahrtriebsleistung	kW	45 - 132
Gewicht		
(4 Blöcke, 3 Drehwender)	t	11,5
Hakenvorsprung	mm	0 - 200

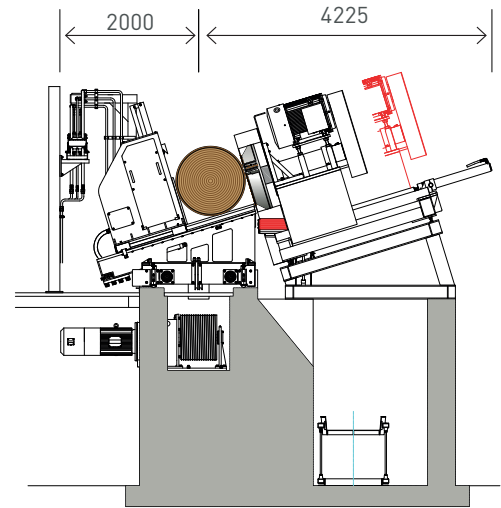

EW 2 17°

### TECHNISCHE DATEN PF 19

Spannerscheibendurchmesser	mm	1240
Anzahl Hauptmesser	St.	3, 4, 6
Zerspantiefe max.	mm	190
Zerspanhöhe über Bockauflage max.	mm	670
Verfahrweg inkl. Parksituation	mm	0 - 850
Vorschubgeschwindigkeit	m/min	20 - 150
Antriebsleistung	kW	75 - 132
Gewicht mit Antriebsmotor (132 kW)	t	5

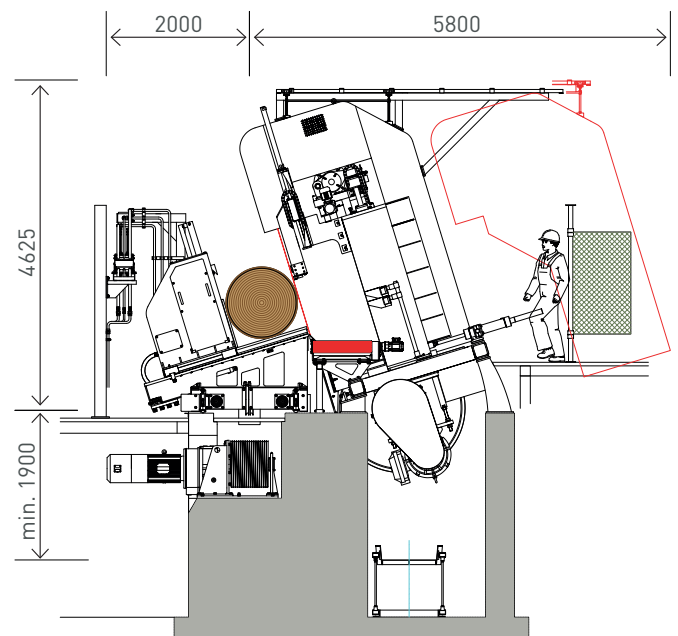

EBB 17°

### TECHNISCHE DATEN EBB

Rollendurchmesser	mm	1600, 1800
Rollenbreite	mm	200 / 230
Antriebsleistung	kW	90 - 132
Blattspannung max.	N/mm <sup>2</sup>	200
Schnittgeschwindigkeit	m/s	30 - 70
Stammblattdicke	mm	1,65 - 1,83

Infolge ständiger Verbesserung und Weiterentwicklung unserer Konstruktionen sind die Angaben und Abbildungen unverbindlich.